

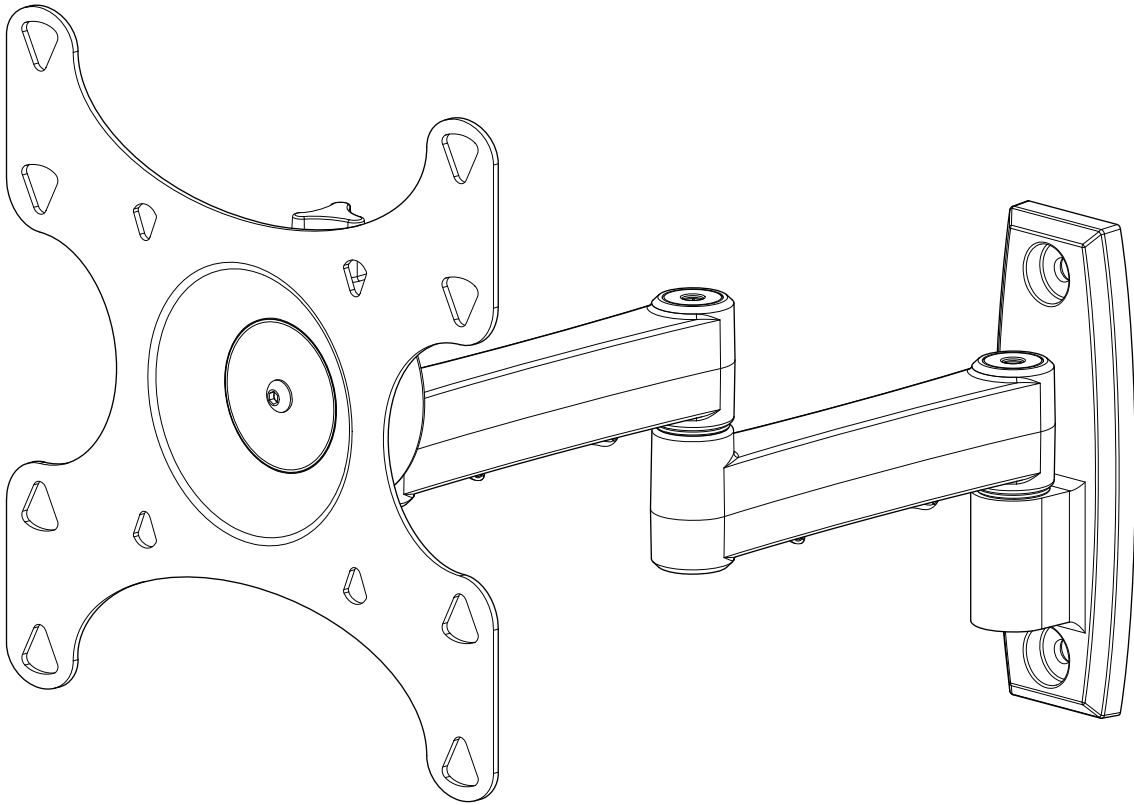

## MF215

(6901-170085 <02>)



---

### Sanus Systems

2221 Hwy 36 West  
Saint Paul, MN 55113 USA

### Customer Service

Americas: 800-359-5520 • 651-484-7988 • [info@sanus.com](mailto:info@sanus.com)  
Europe, Middle East, and Africa: 31 (0) 40 26 68 619 • [sanus.europe@sanus.com](mailto:sanus.europe@sanus.com)  
Asia Pacific: 86 755 8996 9226 • 800 999 6688 (mainland China only) • [sanus.ap@milestone.com](mailto:sanus.ap@milestone.com)

[sanus.com](http://sanus.com)

©2009 Milestone AV Technologies, a Duchossois Group Company.

All rights reserved. Sanus is a division of Milestone.

All other brand names or marks are used for identification purposes and are trademarks of their respective owners.

# ⚠ CAUTION:

## EN

### IMPORTANT SAFETY INSTRUCTIONS - SAVE THESE INSTRUCTIONS

Thank you for choosing a Sanus Systems VisionMount™ MF215 wall mount. The MF215 is designed to mount LCD flat panels weighing up to 27 kg (60 lb) to a vertical wall. It is a full motion mount that allows the TV to roll 180°, tilt ±15°, and swivel ±15°.

#### ⚠ CAUTION: Avoid potential personal injuries and property damage!

- ✘ Do not use this product for any purpose not explicitly specified by Sanus Systems.
- ✘ The wall must be capable of supporting five times the weight of the monitor and mount combined.
- ✘ This product is not designed for use in metal stud walls!
- ✘ If you do not understand these instructions, or have doubts about the safety of the installation, contact Sanus Systems Customer Service or call a qualified contractor.
- ✘ Sanus Systems is not responsible for damage or injury caused by incorrect assembly or use.

## FR

### INFORMATIONS IMPORTANTES CONCERNANT LA SÉCURITÉ – CONSERVEZ CES INSTRUCTIONS

Merci d'avoir choisi le dispositif de fixation murale VisionMount™ MF215 de Sanus Systems. Le MF215 est conçu pour suspendre des écrans plats LCD pesant jusqu'à 27 kg (60 lb) sur un mur vertical. Il s'agit d'un support multi-positions qui permet de tourner le téléviseur de 180°, de l'incliner de ±15° et de le faire pivoter de ±15°.

#### ⚠ ATTENTION: Évitez les dommages matériels et les blessures!

- ✘ Ne pas utiliser ce produit à d'autres fins que celles spécifiées par Sanus Systems.
- ✘ Le mur doit pouvoir supporter cinq fois le poids total du moniteur et du support.
- ✘ Ce produit n'est pas conçu pour être utilisé sur des murs dont les montants sont en métal!
- ✘ Si vous ne comprenez pas toutes ces instructions ou si vous avez des doutes sur la sécurité de l'installation, du montage ou de l'utilisation de ce produit, veuillez contacter un installateur qualifié ou le service à la clientèle de Sanus Systems.
- ✘ Sanus Systems n'est pas responsable des blessures ou des dommages causés par une mauvaise utilisation ou un montage incorrect.

## DE

### WICHTIGE SICHERHEITSHINWEISE – BEWAHREN SIE DIESE HINWEISE SORGFÄLTIG AUF

Vielen Dank dafür, dass Sie sich für eine Sanus Systems-Wandhalterung VisionMount™ MF215 entschieden haben. Der Typ MF215 ist für die Befestigung von LCD-Flachbildschirmen bis 27 kg Gewicht an einer vertikalen Wand konzipiert. Es handelt sich um eine voll bewegliche Halterung, mit der das TV-Gerät um 180° gerollt, ±15° geneigt und ±15° geschwenkt werden kann.

#### ⚠ VORSICHT: Vermeiden Sie potenzielle Personen- und Sachschäden!

- ✘ Verwenden Sie dieses Produkt nur für den von Sanus Systems ausdrücklich angegebenen Zweck.
- ✘ Die Wand muss das Fünffache des Gesamtgewichts von Monitor und Halterung tragen können.
- ✘ Dieses Produkt ist nicht für die Verwendung an Wänden mit Metallträgern geeignet!
- ✘ Falls Sie diese Anleitung nicht verstehen sollten oder Zweifel bezüglich der sicheren Montage, des Zusammenbaus oder der Verwendung des Produkts haben, kontaktieren Sie den Kundendienst von Sanus Systems oder einen qualifizierten Auftragnehmer.
- ✘ Sanus Systems haftet nicht für Schäden oder Verletzungen, die durch falsche Montage oder Verwendung verursacht werden.

## ES

### INSTRUCCIONES IMPORTANTES DE SEGURIDAD – CONSERVE ESTAS INSTRUCCIONES

Gracias por optar por un soporte de pared Sanus Systems VisionMount™ MF215. Este está diseñado para montar pantallas planas de LCD de hasta 27 kg (60 libras) de peso en una pared vertical. Es un soporte de movilidad total que permite al televisor rotar 180°, inclinarse ±15° y girar ±15°.

#### ⚠ PRECAUCIÓN: Evite lesiones físicas y daños materiales.

- ✘ No utilice este producto para ningún otro propósito que no sea el explícitamente especificado por Sanus Systems.
- ✘ La pared debe soportar cinco veces el peso del monitor y el soporte juntos.
- ✘ Este producto no está diseñado para ser instalado en paredes con montantes metálicos.
- ✘ Si no entiende las instrucciones o si tiene dudas acerca de la seguridad de la instalación, del ensamblado o del uso del producto, contáctese con el Servicio de Atención a Clientes de Sanus Systems o llame a un técnico calificado.
- ✘ Sanus Systems no se responsabiliza por ningún daño o lesión resultante del montaje incorrecto o el uso indebido.

### INSTRUÇÕES DE SEGURANÇA IMPORTANTES – GUARDE ESTAS INSTRUÇÕES

Obrigado por ter escolhido o sistema MF215 de montagem em paredes Sanus Systems VisionMount™. O modelo MF215 permite instalar televisores LCD de tela plana até 27 kg (60 lb) em paredes verticais. É uma montagem que possibilita o movimento total do televisor, permitindo uma rotação de 180°, inclinação de  $\pm 15^\circ$  e pivô de  $\pm 15^\circ$ .

**▲ ATENÇÃO:** Evite possíveis ferimentos pessoais e danos à propriedade!

- ✘ Não use este produto para uma finalidade diferente daquela explicitamente especificada pela Sanus Systems.
- ✘ A parede tem que ser capaz de suportar cinco vezes o peso do monitor e do suporte combinados.
- ✘ Este produto não foi projetado para uso em paredes com parafusos de metal!
- ✘ Se houver dúvida sobre essas instruções ou sobre a segurança da instalação, montagem ou uso deste produto, entre em contato com o Atendimento ao Cliente da Sanus Systems ou ligue para um prestador de serviços qualificado.
- ✘ Se houver dúvida sobre essas instruções ou sobre a segurança da instalação, montagem ou uso deste produto, entre em contato com o Atendimento ao Cliente da Sanus Systems ou ligue para um prestador de serviços qualificado.

BELANGRIJKE VEILIGHEIDSIINSTRUCTIES – BEWAAR DEZE GOED  
Hartelijk dank dat u heeft gekozen voor de Sanus Systems VisionMount™ MF215 muursteun. De MF215 is speciaal ontworpen om LCD flat panels met een gewicht van maximaal 27 kg (60 lb) te bevestigen aan een verticale muur. Het is een volledig beweegbare muursteun waarmee uw televisie 180° kan rollen,  $\pm 15^\circ$  kan kantelen en  $\pm 15^\circ$  kan draaien.

**▲ LET OP:** Voorkom persoonlijk letsel of schade aan de apparatuur!

- ✘ Gebruik dit product niet voor doeleinden die niet expliciet zijn gespecificeerd door Sanus Systems.
- ✘ De wand moet geschikt zijn om vijf keer het gecombineerde gewicht van het scherm en de montagesteun te ondersteunen.
- ✘ Dit product is niet ontworpen voor gebruik aan een muur met een metalen constructie!
- ✘ Als u deze instructies niet begrijpt of twijfelt over de veiligheid van de installatie, de montage of het gebruik van dit product, neemt u contact op met de klantenservice van Sanus Systems of belt u met een erkend vakman.
- ✘ Sanus Systems is niet verantwoordelijk voor schade of letsel als gevolg van onjuiste montage of verkeerd gebruik.

### ISTRUZIONI DI SICUREZZA IMPORTANTI - CONSERVARE CON CURA QUESTE ISTRUZIONI

La ringraziamo per aver scelto il supporto a muro Sanus Systems VisionMount™ MF215. L'MF215 è progettato per montare monitor LCD a schermo piatto con peso fino a 27 kg su parete verticale. È un supporto totalmente orientabile, in grado di ruotare di 180°, inclinare di  $\pm 15^\circ$  e girare di  $\pm 15^\circ$  la TV.

**▲ PRECAUZIONE:** Evitare di causare danni a persone e/o a cose!

- ✘ Non utilizzare il prodotto per qualsiasi scopo non esplicitamente specificato da Sanus Systems.
- ✘ La parete deve essere in grado di sostenere cinque volte il peso complessivo del monitor e di tutti i supporti.
- ✘ Questo prodotto non è progettato per l'uso su pareti con montanti metallici.
- ✘ Se le istruzioni risultassero poco chiare o in casi dubbi riguardo la sicurezza dell'installazione, dell'assemblaggio o dell'utilizzo del prodotto, contattare l'Assistenza clienti Sanus System, oppure rivolgersi a un tecnico qualificato.
- ✘ Sanus Systems non è responsabile per danni o lesioni personali derivanti dall'assemblaggio o dall'uso non corretti.

ΣΗΜΑΝΤΙΚΕΣ ΟΔΗΓΙΕΣ ΑΣΦΑΛΕΙΑΣ - ΦΥΛΑΞΤΕ ΑΥΤΕΣ ΤΙΣ ΟΔΗΓΙΕΣ  
Σας ευχαριστούμε που επιλέξατε μία επίτοιχη βάση VisionMount™ MF215 της Sanus Systems. Η MF215 είναι σχεδιασμένη για την τοποθέτηση τηλεοράσεων LCD με βάρος μέχρι 27 κιλά σε κατακόρυφο τοίχο. Πρόκειται για βάση που μπορεί να κάνει όλες τις δυνατές κινήσεις και που επιτρέπει κύλιση της τηλεόρασης κατά 180°, κλίση κατά  $\pm 15^\circ$ , και περιστροφή κατά  $\pm 15^\circ$ .

**▲ ΠΡΟΣΟΧΗ:** Αποφύγετε την πιθανή πρόκληση τραυματισμού ή υλικής βλάβης!

- ✘ Μη χρησιμοποιείτε αυτό το προϊόν για οποιονδήποτε σκοπό που δεν ορίζεται ρητά από τη Sanus Systems.
- ✘ Ο τοίχος πρέπει να έχει τη δυνατότητα υποστήριξης πενταπλάσιου φορτίου από το συνολικό βάρος της οθόνης και της βάσης.
- ✘ Το προϊόν αυτό δεν έχει σχεδιαστεί για χρήση σε τοίχους με μεταλλικούς ορθοστάτες.
- ✘ Αν δεν κατανοείτε αυτές τις οδηγίες, ή έχετε αμφιβολίες για την ασφάλεια της εγκατάστασης, της συναρμολόγησης ή της χρήσης αυτού του προϊόντος, επικοινωνήστε με την Εξυπηρέτηση πελατών της Sanus Systems ή καλέστε έναν αδειούχο τεχνικό.
- ✘ Η Sanus Systems δεν είναι υπεύθυνη για τυχόν βλάβη ή τραυματισμό που προκαλείται από εσφαλμένη συναρμολόγηση ή χρήση.

## NO

### VIKTIGE SIKKERHETSINSTRUKSJONER – TA VARE PÅ DISSE INSTRUKSJONENE

Takk for at du har valgt et Sanus Systems VisionMount™ MF215 veggfeste. Med MF215 kan du montere flate LCD-skjermer med en vekt på opp til 27 kg på en vertikal vegg. Veggfestet er fullt svingbart, slik at TV-en kan dreies 180°, skråstilles  $\pm 15^\circ$  og svinges  $\pm 15^\circ$ .

**⚠ FORSIKTIG:** Unngå potensiell personskade og materiell skade!

- ✘ Bruk ikke dette produktet til noe annet formål enn det som Sanus Systems uttrykkelig har angitt.
- ✘ Veggen må kunne bære fem ganger samlet vekt av skjermen og festet.
- ✘ Dette produktet er ikke konstruert for bruk i vegger med metallstendere!
- ✘ Hvis du ikke forstår disse instruksjonene, eller er i tvil om sikkerheten ved installasjonen, monteringen eller bruken av produktet, tar du kontakt med kundeservice hos Sanus Systems eller en kvalifisert montør.
- ✘ Sanus Systems er ikke ansvarlig for materiell skade eller personskade som skyldes uriktig montering eller bruk.

## DA

### VIGTIGE SIKKERHEDSOPLYSNINGER - GEM DISSE OPLYSNINGER

Tak for at have valgt et Sanus Systems VisionMount™ MF215 vægghæng. MF215 er designet til montering af LCD fladskærme, som vejer op til 27 (60lb) på en lodret væg. Det er et fuld bevægeligt ophæng, som gør at Tv'et kan ruller 180°, vipper  $\pm 15^\circ$  og svinges  $\pm 15^\circ$ .

**⚠ FORSIGTIGHED** Undgå potentielle skader på person og indbo!

- ✘ Brug ikke dette produkt til andre formål end udtrykkeligt angivet af Sanus Systems.
- ✘ Væggen skal kunne bære fem gange skærmens vægt og stativ tilsammen.
- ✘ Dette produkt er ikke fremstillet til brug på metalprofilvægge!
- ✘ Hvis du ikke kan forstå denne vejledning eller er i tvivl om sikkerheden ved installationen, monteringen eller bruken af dette produkt, så kontakt Sanus Systems eller ring til en kvalificeret leverandør.
- ✘ Sanus Systems kan ikke drages til ansvar for skader eller beskadigelse forårsaget af forkert montering eller brug.

## SV

### VIKTIGA SÄKERHETSANVISNINGAR – SPARA DESSA ANVISNINGAR

Tack för att du har valt ett VisionMount™ MF215 väggfäste från Sanus Systems. Med modell MF215 kan du montera platta LCD-skärmar på upp till 27 kg på vertikala väggar. Det är ett väggfäste med full rörlighet. TV:n kan snurras ca. 180°, lutas ca.  $\pm 15^\circ$ , and vridas ca.  $\pm 15^\circ$ .

**⚠ OBSERVERA:** Undvik personskada och skada på egendom.

- ✘ Använd inte denna produkt för andra ändamål än dem som uttryckligen omnämns av Sanus Systems.
- ✘ Väggen måste kunna bära en vikt på upp till fem gånger bildskärm och upphängning tillsammans.
- ✘ Produkten är inte avsedd för användning på väggar med metallreglar.
- ✘ Om du inte förstår dessa anvisningar eller är tveksam om installationen, monteringen eller användningen är säker, kontakta Sanus Systems' kundtjänst eller en kvalificerad tekniker.
- ✘ Sanus Systems kan inte hållas ansvarig för skador eller olycksfall som förorsakats av felaktig montering eller användning.

## RU

### ВАЖНЫЕ ИНСТРУКЦИИ ПО ТЕХНИКЕ БЕЗОПАСНОСТИ – СОХРАНИТЕ ЭТИ ИНСТРУКЦИИ

Спасибо, что Вы выбрали настенный крепеж VisionMount™ MF215 фирмы Sanus Systems. MF215 сконструирован для крепления плоских ЖКИ-панелей весом до 27 кг на вертикальной стене. Он представляет собойдвигающееся во все стороны крепление, допускающее крен 180°, наклон  $\pm 15^\circ$  и поворот  $\pm 15^\circ$ .

**⚠ ОСТОРОЖНО!** Соблюдайте правила безопасности, чтобы предотвратить возможные травмы и повреждение имущества!

- ✘ Не используйте изделие для какой-либо цели, явно не оговоренной компанией Sanus Systems.
- ✘ Стена должна выдерживать нагрузку, в пять раз превышающую общий вес монитора и кронштейна.
- ✘ Изделие не предназначено для установки на металлическую каркасную стену!
- ✘ Если вы не понимаете приведенные инструкции или не уверены в безопасности установки, сборки или эксплуатации данного продукта, обратитесь в центр послепродажного обслуживания компании Sanus Systems или позвоните квалифицированному подрядчику.
- ✘ Компания Sanus Systems не несет ответственности за повреждение оборудования или получение травмы по причине неправильной сборки или эксплуатации изделия.

## PL

WAŻNE INSTRUKCJE DOTYCZĄCE BEZPIECZEŃSTWA — NIE WYRZUCAĆ  
Dziękujemy, że wybrali Państwo uchwyt ścienny VisionMount™ MF215 firmy Sanus Systems. Uchwyt MF215 służy do montażu na pionowej ścianie płaskich ekranów LCD o wadze do 27 kg. Jest to uchwyt uniwersalny umożliwiający obrót telewizora o 180°, nachylenie  $\pm 15^\circ$  i skręt  $\pm 15^\circ$ .

**⚠ UWAGA:** Należy unikać potencjalnych obrażeń ciała i uszkodzenia mienia!

- ✘ Produkt nie powinien być wykorzystywany do celów innych, niż te określone przez firmę Sanus Systems.
- ✘ Nośność ściany powinna pięciokrotnie przekraczać łączny ciężar monitora oraz uchwytu.
- ✘ Produkt nie jest przeznaczony do użycia na ścianach ze słupami metalowymi.
- ✘ W razie niejasności instrukcji lub wątpliwości co do bezpieczeństwa montażu, zespołu lub korzystania z produktu prosimy o kontakt z Obsługą klienta firmy Sanus Systems lub z odpowiednią firmą usługową.
- ✘ Firma Sanus Systems nie odpowiada za uszkodzenia i obrażenia spowodowane nieprawidłowym montażem albo użytkowaniem.

## CS

### DŮLEŽITÉ BEZPEČNOSTNÍ POKYNY – BEZPEČNĚ JE ULOŽTE

Děkujeme, že jste si vybrali nástěnný držák VisionMount™ MF215 od společnosti Sanus Systems. Model MF215 je určen k instalaci plochých panelů LCD o hmotnosti do 27 kg [60 liber] na vislé zdi. Jedná se o plně otočný držák, který umožňuje otáčení televizoru o 180°, naklání o ±15° a natáčení o ±15°.

#### ▲ POZOR: Vyvarujte se úrazu nebo poškození majetku!

- ✘ Nepoužívejte tento výrobek jinak, než bylo specifikováno společností Sanus Systems.
- ✘ Stěna musí být schopná unést zatížení ve výši pětinasobku součtu hmotností monitoru a držáku.
- ✘ Tento výrobek není určen pro montáž na stěny s kovovými svorníky!
- ✘ Nerozumíte-li těmto pokynům, nebo pochybujete o bezpečnosti instalace, sestavy nebo použití tohoto výrobku, kontaktujte zákaznický servis společnosti Sanus Systems nebo zavolejte kvalifikovanému smluvnímu partnerovi.
- ✘ Společnost Sanus Systems neodpovídá za škody ani poranění způsobená nesprávným sestavením nebo používáním.

## TR

### ÖNEMLİ GÜVENLİK TALİMATLARI - BU TALİMATLARI SAKLAYIN

Sanus Sistemleri VisionMount™ MF215 duvar montaj düzeneğini seçtiğiniz için teşekkür ederiz. MF215 ile 27 kg ağırlığındaki LCD düz panel dikey bir duvara monte edilebilir. TV'nin 180° döndürüldüğü ve ±15° eğilip çevrildiği tam hareketli montaj yöntemidir.

#### ▲ DİKKAT: Olası kişisel yaralanmalardan ve mal zararından sakının!

- ✘ Bu ürünü, Sanus Systems tarafından açıkça belirtilmemiş bir amaçla kullanmayın.
- ✘ Duvar; monitör ve montaj düzeneği ağırlıkları toplamının beş katını taşıyabilecek kapasitede olmalıdır.
- ✘ Bu ürün, metal profilli duvarlarda kullanılmak üzere tasarlanmamıştır!
- ✘ Bu talimatları anlamıyorsanız veya bu ürünün kurulum, montaj veya kullanım güvenliği konusunda endişeleriniz varsa Sanus Systems Müşteri Hizmetleri'ne başvurun veya uzman bir usta çağırın.
- ✘ Sanus Systems, hatalı montaj ya da kullanımdan kaynaklanan hasar veya yaralanmalardan sorumlu değildir.

## JP

重要— 上記の安全指示書を保管しておいてください  
Sanus Systems VisionMount™ MF215ウォールマウントをご購入いただき、ありがとうございます。壁に対して最大重量27kg (60 lbs) のLCDフラットパネルを搭載できるように設計されています。180°の回転、±15°の傾き、±15°の旋回が可能なフルモーションマウントです。

- ▲ 注: ケガや壁面の破損が起こらないように注意してください。
- ✘ Sanus Systemsが明確に指定している以外の目的で本製品を使用しないでください。
- ✘ 取り付け先の壁は、モニターとマウントの総重量の5倍を支えられなければなりません。
- ✘ 本製品は金属スタッドの壁での使用には適していません。
- ✘ ここに記載される説明を理解できない場合、または製品の取り付け、組み立て、使用について質問がある場合、Sanus Systemsカスタマーサービスまたは認定業者にお問い合わせください。
- ✘ Sanus Systemsは、不適切な組み立てや使用によって起きた破損またはケガに対して責任を負いません。

## MD

### 重要安全说明 – 保存这些说明

感谢您选择 Sanus Systems VisionMount™ MF215 墙壁支架。MF215 适用于将重量不超过 27 kg (60磅) 的 LCD 平面电视架设在垂直墙面上。这是一种万向运动式支架, 允许电视机的旋转范围为 180°、竖向摆动和水平摆动范围为 ±15°。

#### ▲ 注意: 避免潜在在人身伤害和财产损毁!

- ✘ 请勿将此产品用于Sanus Systems 明确指定以外的其他目的。
- ✘ 墙壁的承重力必须至少达到显示器和墙壁支架总重量的五倍。
- ✘ 本产品不适用于金属龙骨墙!
- ✘ 如您不理解这些说明, 或对本产品的安全安装、拆卸或使用存有疑问, 请联系Sanus Systems客户服务中心, 或致电合格的承建商以咨询相关信息。
- ✘ 对因不当安装或不当使用而造成的损失或伤害, Sanus Systems 不承担任何责任。

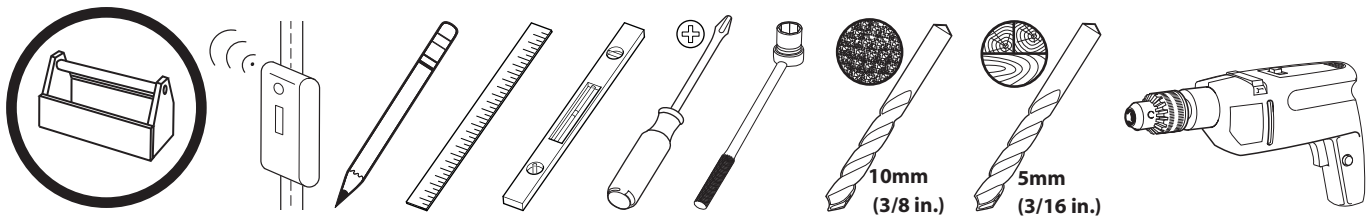

## EN

### Supplied Parts and Hardware

Before starting assembly, verify all parts are included and undamaged. If any parts are missing or damaged, do not return the damaged item to your dealer; contact Sanus Systems Customer Service. Never use damaged parts!

**⚠ WARNING!** This product contains small items that could be a choking hazard if swallowed. Keep these items away from young children!

🔧 Hardware and procedures for multiple mounting configurations are included. When you see this symbol, choose the correct configuration to suit your needs. Not all hardware included will be used.

## FR

### Pièces et matériel fournis

Avant de commencer l'assemblage, assurez-vous que toutes les pièces sont présentes et qu'elles ne sont pas endommagées. Si une pièce est manquante ou endommagée, contactez le service Clientèle de Sanus Systems. Ne retournez pas les pièces endommagées à votre revendeur. N'utilisez jamais de pièces endommagées !

**⚠ AVERTISSEMENT!** Ce produit contient des composants de petite taille susceptibles de provoquer un étouffement en cas d'ingestion. Éloignez ces composants d'enfants en bas âge!

🔧 Ferramentas e procedimentos para várias configuração de montagem incluídos. Quando ver este símbolo, escolha a configuração correcta que corresponda com as suas necessidades. Nem todas as ferramentas serão usadas.

## DE

### Gelieferte Teile und Beschläge

Überprüfen Sie, bevor Sie mit dem Zusammenbau beginnen, ob alle Teile vorhanden und unbeschädigt sind. Falls Teile fehlen oder beschädigt sind, geben Sie den Artikel nicht an Ihren Händler zurück; setzen Sie sich vielmehr mit dem Sanus Systems-Kundendienst in Verbindung. Niemals beschädigte Teile verwenden!

**⚠ WARNUNG!** Dieses Produkt enthält kleine Teile, die, wenn sie heruntergeschluckt würden, zum Ersticken führen könnten. Diese Teile daher von kleinen Kindern fernhalten!

🔧 Beschläge und Anweisungen für Mehrfach- Montagekonfigurationen sind beigefügt. Wenn Sie dieses Symbol sehen, wählen Sie die richtige Konfiguration für Ihren Bedarf. Es werden nicht alle Beschläge verwendet.

## ES

### Piezas y Materiales Suministrados

Antes de iniciar el ensamblaje, comprobar que se encuentran incluidas y en buenas condiciones todas las piezas. Si falta o está deteriorada alguna pieza, no devuelva el artículo a su concesionario; póngase en contacto con el servicio de atención al cliente de Sanus Systems. ¡No utilice nunca piezas deterioradas!

**⚠ ¡ATENCIÓN!** Este producto contiene piezas de pequeño tamaño que podrían significar un peligro al ser ingeridas. Mantener fuera del alcance de los niños pequeños.

🔧 Se incluye el material y las instrucciones para el montaje múltiple. Cuando vea este símbolo, elija la configuración adecuada a sus necesidades. No habrá que utilizar todo el material.

## PT

### Partes e Ferramentas Fornecidas

Antes de iniciar a montagem, verifique se todas as partes foram incluídas e se não são defeituosas. Caso faltarem peças ou haja peças defeituosas não devolva a peça ao seu ponto de venda; contacte o Serviço de Apoio ao Cliente da Sanus Systems. Nunca use peças defeituosas!

**⚠ ATENÇÃO!** Este produto contém peças pequenas que podem provocar asfixia no caso de ingestão. Mantenha estas peças fora do alcance de crianças pequenas!

🔧 Ferramentas e procedimentos para várias configuração de montagem incluídos. Quando ver este símbolo, escolha a configuração correcta que corresponda com as suas necessidades. Nem todas as ferramentas serão usadas.

## NL

### Bijgeleverde onderdelen en materialen

Voordat u begint met de montage dient u eerst te controleren of alle onderdelen onbeschadigd zijn bijgeleverd. Wanneer er onderdelen ontbreken of beschadigd zijn, stuur het artikel dan niet terug naar uw dealer; neem contact op met de afdeling Customer service van Sanus Systems. Gebruik nooit beschadigde onderdelen!

**⚠ WAARSCHUWING!** Dit product bevat kleine onderdelen die verstikkingsgevaar kunnen opleveren wanneer ze worden ingeslikt. Houd ze daarom uit de buurt van kleine kinderen!

🔧 Materialen en aanwijzingen voor verschillende montagemogelijkheden worden bijgeleverd. Wanneer u dit symbool ziet, kies dan de configuratie die het meest geschikt is voor uw wensen. Niet alle materialen worden gebruikt.

## IT

### Parti ed elementi di montaggio in dotazione

Prima di procedere al montaggio verificare che siano presenti tutti i componenti e che gli stessi non siano danneggiati. Qualora qualche pezzo risultasse mancante o danneggiato, si invita l'utilizzatore a non restituire l'unità al rivenditore ma a contattare il Servizio Clienti di Sanus Systems. Non usare mai componenti danneggiati!

**⚠ AVVERTENZA!** Questo prodotto contiene piccoli elementi che, se ingeriti, potrebbero provocare soffocamento. Tenere questi piccoli elementi fuori dalla portata dei bambini!

🔧 Gli elementi di montaggio, completi delle relative procedure per le diverse configurazioni di montaggio, sono compresi. In presenza di questo simbolo scegliere la corretta configurazione a seconda delle proprie esigenze. Alcuni degli elementi di montaggio forniti non saranno utilizzati.

## EL

### Παρεχόμενα κομμάτια και υλικά

Πριν να ξεκινήσετε τη συναρμολόγηση, επιβεβαιώστε πως περιλαμβάνονται όλα τα κομμάτια στη συσκευασία και πως δεν έχουν υποστεί ζημιά. Αν κάποια κομμάτια λείπουν ή έχουν υποστεί ζημιά, μην επιστρέψετε τη μονάδα στο κατάστημα αγοράς, αλλά επικοινωνήστε με την Εξυπηρέτηση Πελατών της Sanus Systems. Μην χρησιμοποιείτε ποτέ κομμάτια που έχουν υποστεί ζημιά!

**⚠ ΠΡΟΕΙΔΟΠΟΙΗΣΗ!** Αυτό το προϊόν περιέχει μικρά αντικείμενα που μπορούν να προκαλέσουν πνιγμό από πιθανή κατάποση. Κρατήστε αυτά τα αντικείμενα μακριά από μικρά παιδιά!

🔧 Περιλαμβάνονται υλικά και οδηγίες για πολλές διαμορφώσεις τοποθέτησης. Όταν δείτε αυτό το σύμβολο, επιλέξτε τη σωστή διαμόρφωση που ανταποκρίνεται στις ανάγκες σας. Δε θα χρησιμοποιηθούν όλα τα υλικά.

**Medfølgende deler og utstyr**

Se til at alle deler følger med og er uskadede før du begynner med monteringen. Hvis noen deler mangler eller er defekte, skal du ikke returnere dem til forhandleren. Kontakt Sanus Systems kundeservice. Bruk aldri defekte deler!

**⚠ ADVARSEL!** Dette produktet inneholder smådeler som kan utgjøre en kvelningsrisiko hvis de svelges. Hold disse delene utilgjengelige for småbarn!

☞ Utstyr og framgangsmåter ved mangfoldige konfigurasjoner følger med. Når du ser dette symbolet, må du velge korrekt konfigurasjon for dine behov. Ikke alt utstyret vil bli brukt.

**Medleverede dele og armatur**

Før samling, kontroller at alle dele er inkluderet og ubeskadiget. Hvis der mangler dele eller dele er beskadiget, returner ikke enheden til din forhandler; kontakt Sanus Systems kundeservice. Brug aldrig dele, som er beskadiget!

**⚠ ADVARSEL!** Dette produkt indeholder små dele, der kan forårsage kvælningsfare, hvis de sluges. Hold disse dele væk fra børn.

☞ Armatur og procedurer for forskellige monteringer er inkluderet. Når du ser dette symbol, vælg den montering, som passer til dit behov. Ikke alt armatur vil blive brugt.

**Bifogade delar och järnvaror**

Innan du påbörjar monteringen, kontrollera att alla delar ingår och att de inte är skadade. Om några delar saknas eller är skadade ska du inte lämna tillbaka dem till din återförsäljare. Ta istället kontakt med Sanus Systems Kundtjänst. Använd aldrig skadade delar!

**⚠ VARNING!** Den här produkten innehåller smådelar som kan förorsaka kvävning om de sväljs ned. Förvara dessa delar utom räckhåll för barn!

☞ Fastsättningsmaterial och bruksanvisning för olika monteringsätt ingår. När du ser den här symbolen väljer du det monteringsätt som passar dina behov. Inte allt fastsättningsmaterial kommer att användas.

**Детали и оборудование, входящее в комплект поставки**

Перед тем, как приступить к сборке, убедитесь, что весь комплект деталей в наличии и в неповрежденном состоянии. Если какие-либо детали отсутствуют или повреждены, не возвращайте изделие дилеру; обратитесь в центр обслуживания Sanus Systems. Никогда не используйте дефектные детали!

**⚠ ПРЕДУПРЕЖДЕНИЕ!** В этом изделии содержатся небольшие предметы, способные представлять опасность для здоровья в случае их проглатывания. Держите эти предметы вдали от маленьких детей!

☞ Прилагаются металлоизделия и описание процедур для нескольких конфигураций монтажа. Увидев этот символ, выберите правильную конфигурацию, отвечающую вашим потребностям. Будут использоваться не все металлоизделия.

**Dostarczone części i osprzęt**

Przed rozpoczęciem montażu sprawdź kompletność i stan wszystkich części. W razie braków lub uszkodzenia, nie zwracaj towaru do sprzedawcy; skontaktuj się z obsługą klienta firmy Sanus Systems. Nigdy nie używaj uszkodzonych części!

**⚠ OSTRZEŻENIE!** Produkt zawiera małe elementy, które grożą zadławieniem w razie połknięcia. Przechowuj je poza zasięgiem małych dzieci!

☞ Zestaw zawiera osprzęt i procedury montażowe dla różnych konfiguracji. Ten symbol nakazuje wybór odpowiedniej konfiguracji. Nie cały osprzęt zostanie wykorzystany.

**Dodané součásti a montážní materiál**

Před začátkem montáže zkontrolujte, že jsou v balení všechny díly a že nejsou poškozeny. Pokud některé díly chybí nebo jsou poškozeny, nevracejte předmět prodejci, ale spojte se s oddělením služeb zákazníkům společnosti Sanus Systems. Nikdy nepoužívejte poškozené díly.

**⚠ VAROVÁNÍ!** Tento výrobek obsahuje malé části, které mohou v případě spolknutí představovat riziko zadušení. Tyto části ukládejte mimo dosah malých dětí!

☞ Součástí balení je montážní materiál a návod pro různé varianty upevnění. Když uvidíte tento symbol, vyberte si správnou konfiguraci, která vyhovuje vašim potřebám. Nebude potřeba všechen montážní materiál.

**Ürünle Birlikte Verilen Parçalar ve Donanım**

Ürünü kurmaya başlamadan önce, bütün parçaların bulunduğunu ve hasar görmediğini kontrol edin. Herhangi bir parça kayıpsa veya hasar görmüşse, malzemeyi bayiinize iade etmeyin; Sanus Sistemleri Müşteri Hizmetleri ile irtibata geçin. Arızalı parçaları kesinlikle kullanmayın!

**⚠ UYARI!** Bu ürün, yutulduğu takdirde boğulmaya yol açabilecek küçük parçalar içermektedir. Bu parçaları küçük çocuklardan uzak tutun!

☞ Çoklu montaj yapılandırmaları için gerekli donanım ve prosedürler bulunmaktadır. Bu işareti görünce, ihtiyaçlarınıza uygun olan doğru yapılandırmayı seçin. Bütün donanım kullanılmayacaktır.

**同梱部品および金具**

組み立てを始める前に、部品がすべてそろっており、破損していないことを確認してください。足りない部品または破損している部品がある場合は、販売店に製品を返品されるのではなく、Sanus Systemsカスタマーサービスまでご連絡ください。破損した部品は絶対にご使用にならないでください。

**⚠ 警告：** 本製品には小さい部品が同梱されており、誤って飲み込むと窒息の危険性があります。子供のそばにこういった部品を置かないようにしてください。

☞ 取り付け方法は複数あり、それぞれに必要な金具と手順が記載されています。この記号が示されている場合、必要な正しい方法を選択してください。記載されたすべての金具を使用するわけではありません。

**隨帶的部件和硬件**

開始組裝前，請驗證所有部件皆包含在內且無受損。若有任何部件丟失或受損，請勿將該部件返還經銷商；請聯繫 Sanus Systems 客戶服務中心。請勿使用受損部件。

**⚠ 警告** 本產品包含小型項目，若不慎吞食，存在窒息危險。請將此類項目遠離兒童放置！

☞ 隨帶有硬件和各項安裝配置步驟。看到該符號時，請根據需要選擇正確的配置。并非隨帶的所有硬件都會用到。

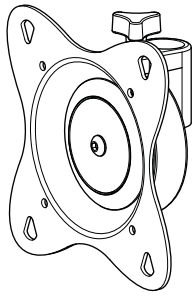

[01] x 1

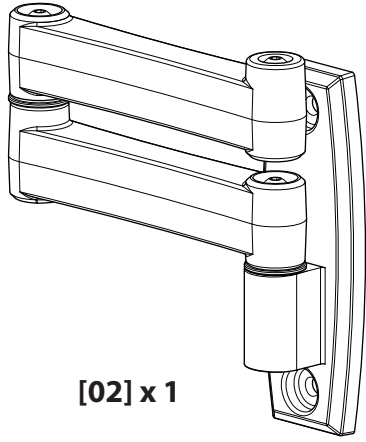

[02] x 1

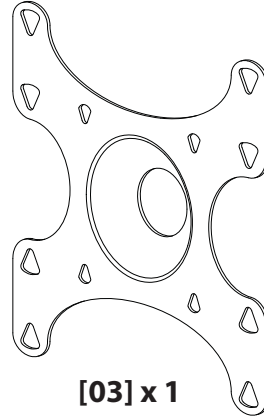

[03] x 1

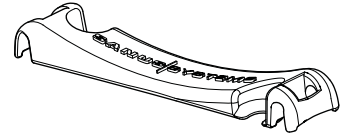

[04] x 2

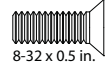

[05] x 4

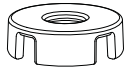

[06] x 4

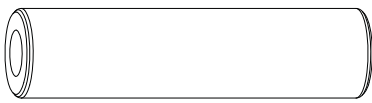

[07] x 1

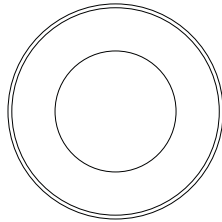

[08] x 1

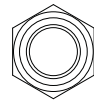

[09] x 1



[10] x 1

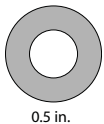

[11] x 1

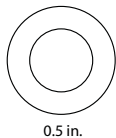

[12] x 2

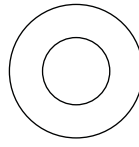

[13] x 2

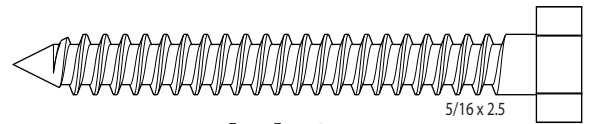

[14] x 2

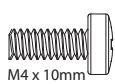

[15] x 4

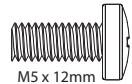

[16] x 4

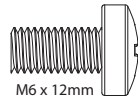

[17] x 4

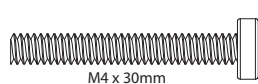

[18] x 4

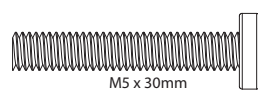

[19] x 4

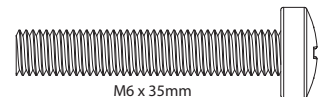

[20] x 4

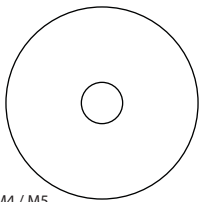

M4 / M5

[21] x 8

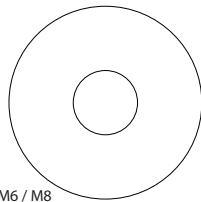

M6 / M8

[22] x 4

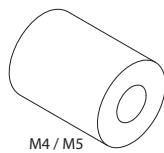

M4 / M5

[23] x 4

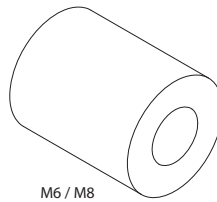

M6 / M8

[24] x 4

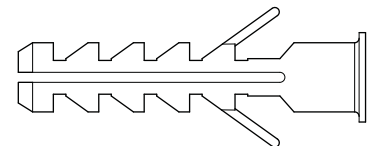

[25] x 2

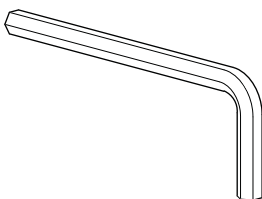

[26] x 1



[27] x 4



**EN**

This page intentionally left blank.

**FR**

Page laissée vierge intentionnellement.

**DE**

Diese Seite wurde absichtlich leer gelassen.

**ES**

Esta página se dejó en blanco intencionalmente.

**PT**

Esta página deixada em branco intencionalmente.

**NL**

Deze pagina werd leeg gehouden.

**IT**

Pagina lasciata intenzionalmente vuota.

**EL**

Σκόπιμα κενή σελίδα.

**NO**

Denne siden skal være blank.

**DA**

Denne side er bevidst tom.

**SV**

Denna sida har avsiktligt lämnats tom.

**RU**

Данная страница намеренно оставлена пустой.

**PL**

Ta strona została celowo pozostawiona pusta.

**CS**

Záměrně prázdná stránka.

**TR**

Bu sayfa özellikle boş bırakılmıştır.

**JP**

このページは故意に空白にしました。

**MD**

此页无正文。

6901-170085 <02>



## ⚠ CAUTION:

### EN

#### WOOD STUD MOUNTING

⚠ **CAUTION:** Avoid potential personal injuries and property damage! Do not over-tighten the Lag Bolts [14]. Tighten the Lag Bolts only until washer [13] is pulled firmly against the Wall Plate [02].

### FR

#### MONTAGE SUR MONTANTS EN BOIS

⚠ **ATTENTION** Évitez de possibles blessures corporelles ou dommages matériels ! Ne pas trop serrer les boulons tire-fond [14]. Serrez les boulons uniquement jusqu'à ce que les écrous [13] soient contre la plaque de plafond [02].

### DE

#### HOLZSTIFTMONTAGE

⚠ **ACHTUNG** Vermeiden Sie Verletzungen und Sachschäden! Ziehen Sie die Ankerschrauben [14] nicht zu fest an. Ziehen Sie die Ankerschrauben nur so weit an, bis die Unterlegscheiben [13] fest an der Deckenplatte [02] anliegen.

### ES

#### MONTAJE DE MONTANTE DE MADERA

⚠ **ADVERTENCIA:** Evite posibles lesiones o daños materiales! No apriete excesivamente los pernos [14]. Apriete los pernos sólo hasta que las arandelas [13] estén firmemente ajustadas contra la placa del techo [02].

### PT

#### MONTAGEM EM ESTRUTURAS DE MADEIRA

⚠ **CUIDADO** Evite potenciais danos físicos ou materiais! Não apertar os parafusos sextavados em excesso [14]. Apertar os parafusos até que as anilhas [13] estejam firmemente encostadas à placa do tecto [02].

### NL

#### MONTAGE IN HOUT

⚠ **VOORZICHTIG** Voorkom mogelijk letsel of apparatuurschade! Draai de schroeven [14] niet te strak aan! Draai de schroeven slechts aan totdat de ringen [13] stevig tegen de plafondplaat worden geduwd [02].

### IT

#### MONTAGGIO SU MONTANTE DI LEGNO

⚠ **AVVERTENZA** Evitare la possibilità di lesioni alle persone o danni alle cose! Non serrare eccessivamente le viti [14]. Stringere le viti solo fino a quando le rondelle [13] si trovano saldamente a contatto con la piastra a soffitto [02].

### EL

#### ΤΟΠΟΘΕΤΗΣΗ ΣΕ ΞΥΛΟ

⚠ **ΠΡΟΣΟΧΗ** Αποφύγετε πιθανούς τραυματισμούς ή πρόκληση υλικών βλαβών! Μη βιδώνετε τους κοχλίες υπερβολικά σφιχτά [14]. Βιδώστε τους κοχλίες μόνο έως ότου οι δακτύλιοι [13] να ακουμπήσουν στερεά πάνω στην πλάκα οροφής [02].

### NO

#### MONTERING PÅ TRESTENDER

⚠ **FORSIKTIG** Unngå potensiell skade på person eller materiell! Trekk ikke sekskantboltene [14] for hardt til. Trekk boltene til bare så hardt at stoppskivene [13] sitter godt inntil takplaten [02].

### DA

#### FASTGØRELSE PÅ TRÆUNDERLIGGER

⚠ **ADVARSEL:** Undgå risiko for skader på personer og inventar! Undgå at overspænde mellemboltene [14]. Spænd kun mellemboltene, indtil spændeskiverne [13] er trukket helt ind mod loftspladen [02].

### SV

#### MONTERING PÅ VÄGGAR MED REGELVERK AV TRÄ

⚠ **FÖRSIKTIGHET!** Undvik eventuella personsador och materiella skador! Spänn inte de franska träskruvarna överdrivet mycket [14]. Spänn endast de franska träskruvarna tills brickorna [13] stadigt pressas mot takplattan [02].

### RU

#### КРЕПЛЕНИЕ НА ДЕРЕВЯННЫЙ КОСТЫЛЬ

⚠ **ПРЕДОСТЕРЕЖЕНИЕ!** Избегайте возможных травм или повреждений! Не затягивайте шурупы [14] слишком сильно. Затягивайте шурупы только до тех пор, пока шайбы [13] не будут плотно прилегать к настенной пластине [02].

### PL

#### MONTAŻ NA ŚCIANACH O STELAŻU DREWNIANYM

⚠ **OSTRZEŻENIE:** OSTROŻNIE Uwaga na możliwość obrażeń i uszkodzenia sprzętu! Wkrętów montażowych [14] nie należy dokręcać zbyt mocno. Wkręty dokręcaj tylko do momentu, aż podkładki [13] będą dobrze przylegać do płyty sufitowej [02].

### CS

#### MONTÁŽ NA DŘEVĚNÝ SLOUPEK

⚠ **POZOR: VÝSTRAHA** Zabraňte možným úrazům a hmotným škodám! Nadměrně neutahujte kotvící šrouby [14]. Šrouby utahujte jen do té míry, dokud nejsou podložky [13] pevně přitaheny k nástropní desce [02].

### TR

#### AĞAÇ İSKELET MONTAJI

⚠ **DIKKAT:** DİKKAT Olası yaralanmalara veya ürünün hasar görmemesine dikkat edin! Civataları gereğinden fazla sıkmayın [14]. Civataları yalnızca pullar [13] tavan plakasına [02] sıkıca yapışana kadar sıkın.

### JP

#### 木製間柱に取り付け

⚠ **注:** ケガや破損が起こらないように注意してください。ラグボルト [14] を締めすぎないでください。ラグボルトは、ワッシャー [13] が天井プレート [02] に密着する程度に締め付けます。

### MD

#### 木质螺栓安装

⚠ **注意** 避免潜在伤害或财产损失! 请勿将木牙螺丝 [14] 拧得过紧。拧紧木牙螺丝, 直到垫圈 [13] 与天花板 [02] 连接牢固。

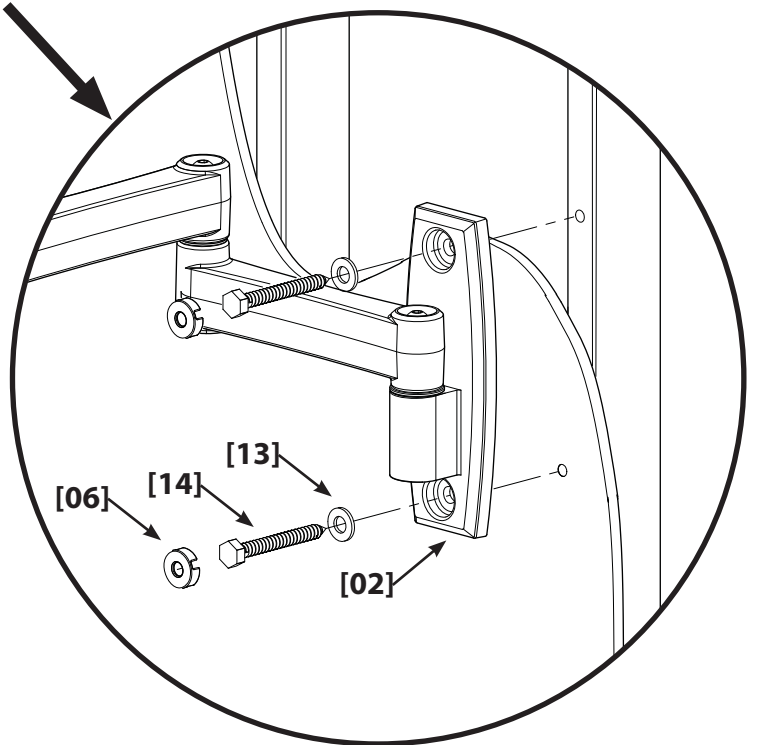
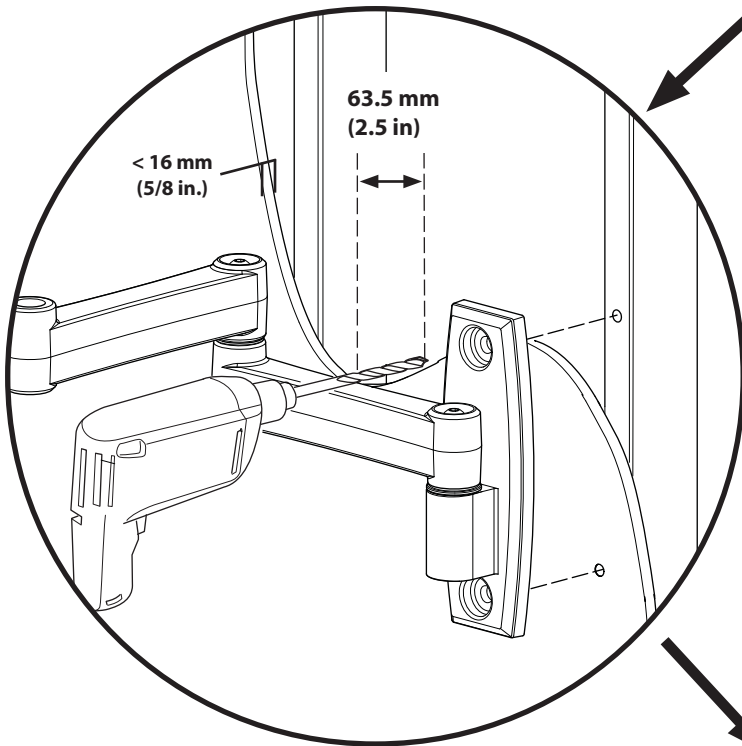
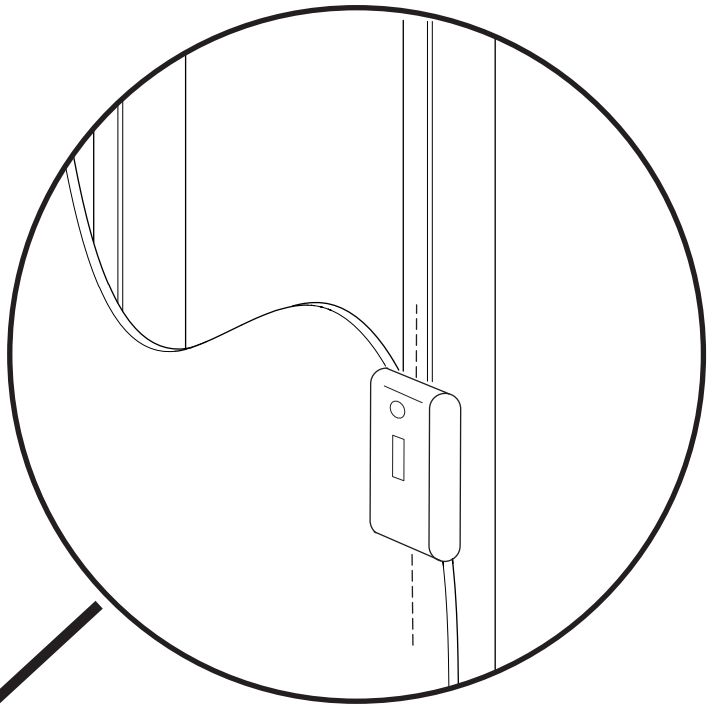



## ⚠ CAUTION:

### EN

#### Solid Concrete and Concrete Block Mounting

**⚠ CAUTION:** For concrete block walls, install the fasteners into the face of the block. Be sure the anchors seat flush with the block.

Do not over-tighten the Lag Bolts [14]. Tighten the Lag Bolts only until washer [13] is pulled firmly against the Wall Plate [02].

Avoid potential injuries or property damage! Any material covering the wall must not exceed 16 mm (5/8 in.).

### FR

#### Montage sur béton plein ou sur bloc de béton plein

**⚠ ATTENTION:** En las paredes de bloques de hormigón, instale los soportes en la cara del bloque. Asegúrese de que los anclajes queden nivelados con el bloque. Ne pas trop serrer les boulons tire-fond [14].

Serrez les boulons uniquement jusqu'à ce que les écrous [13] soient contre la plaque de plafond [02].

Évitez de possibles blessures corporelles ou dommages matériels ! Tout matériel couvrant le mur ne doit pas excéder 16 mm.

### DE

#### Montage an einer Wand aus Massivbeton oder Betonsteinen

**⚠ VORSICHT:** Bei Betonsteinmauern drehen Sie die Schrauben in den Betonblock. Stellen Sie sicher, dass die Dübel bündig mit dem Block abschließen.

Ziehen Sie die Ankerschrauben [14] nicht zu fest an. Ziehen Sie die Ankerschrauben nur so weit an, bis die Unterlegscheiben [13] fest an der Deckenplatte [02] anliegen.

Vermeiden Sie Verletzungen und Sachschäden! Jegliches Material, das die Decke bedeckt, darf 16 mm nicht überschreiten.

### ES

#### Montaje en bloques de hormigón u hormigón simple

**⚠ PRECAUCIÓN:** Pour les murs de parpaing, installer les fixations sur l'avant du parpaing. Assurez-vous que les fixations affleurent celui-ci. No apriete excesivamente los pernos [14]. Apriete los pernos sólo hasta que las arandelas [13] estén firmemente ajustadas contra la placa del techo [02]. ¡Evite posibles lesiones o daños materiales! Cualquier material que recubra la pared no debe superar los 16 mm (5/8 pulg.).

### PT

#### Betão armado e estrutura de blocos de betão

**⚠ ATENÇÃO:** Per le pareti in blocchi di calcestruzzo, installare gli elementi di fissaggio nel corpo del blocco. Assicurarsi che i tasselli siano inseriti a livello dei blocchi di calcestruzzo.

Não apertar os parafusos sextavados em excesso [14]. Apertar os parafusos até que as anilhas [13] estejam firmemente encostadas à placa do tecto [02].

Evite potenciais danos físicos ou materiais! Qualquer material que cubra a parede não deve exceder os 16 mm (5/8 pol.).

### NL

#### Bevestiging in massieve beton of in betonblokken

**⚠ LET OP:** Para paredes em blocos de cimento, montar os fixadores na face do bloco. Ter a certeza que os pontos de fixação ficam bem alinhados com o bloco. Draai de schroeven [14] niet te strak aan! Draai de schroeven slechts aan totdat de ringen [13] stevig tegen de plafondplaat worden geduwd [02].

Voorkom mogelijk letsel of apparatuurschade! Materiaal op de muur mag niet dikker zijn dan 16 mm.

### IT

#### Montatura su calcestruzzo pieno o blocchi di calcestruzzo

**⚠ PRECAUZIONE:** Voor muren van cementblokken, plaats de schroeven in de voorkant van het blok. De ankers dienen helemaal in het blok te worden geplaatst. Non serrare eccessivamente le viti [14]. Stringere le viti solo fino a quando le rondelle [13] si trovano saldamente a contatto con la piastra a soffitto [02].

Evitare la possibilità di lesioni alle persone o danni alle cose! Lo spessore del materiale di rivestimento della parete non deve superare i 16 mm (5/8 pollice).

### EL

#### Στήριξη σε Συμπαγές σκυρόδεμα και Τσιμεντόλιθο

**⚠ ΠΡΟΣΟΧΗ:** Beton kalıp duvarlar için, birleştirme elemanlarını bloğun yüzüne yerleştirin. Dübellerin bloklara sıkıntısız olarak oturduğundan emin olun. Μη βιδώνετε τους κοχλίες υπερβολικά σφιχτά [14]. Βιδώστε τους κοχλίες μόνο έως ότου οι δακτύλιοι [13] να ακουμπήσουν στερεά πάνω στην πλάκα οροφής [02].

Αποφύγετε πιθανούς τραυματισμούς ή πρόκληση υλικών βλαβών! Οποιοδήποτε υλικό που καλύπτει τον τοίχο δεν πρέπει να υπερβαίνει τα 16 mm (5/8 in.).

### NO

#### Festing på hel betong og betongbyggeblokker

**⚠ FORSIKTIG:** Για τοίχους με τσιμεντόλιθους, εγκαταστήστε τους σφιγκτήρες στην πρόσοψη του λίθου. Βεβαιωθείτε ότι τα αγκύρια είναι επίπεδα με τον τσιμεντόλιθο. Trekk ikke sekskantboltene [14] for hardt til. Trekk boltene til bare så hardt at stoppskivene [13] sitter godt inn til takplaten [02].

Unngå potensiell skade på person eller materiell! Kledningen på veggene må ikke være mer enn 16 mm tykk.

### DA

#### Montering på solid beton og betonblok

**⚠ FORSIGTIGHED:** При монтаже на бетонной стене установите крепежные детали в облицовку. Убедитесь, что фиксаторы установлены заподлицо. Undgå at overspænde mellemboltene [14]. Spænd kun mellemboltene, indtil spændeskiverne [13] er trukket helt ind mod loftspladen [02].

Undgå risiko for skader på personer og inventar! Eventuel vægbeklædning må højst være 16 mm tyk.

### SV

#### Montering på massiv betong och betongblock

**⚠ OBSERVERA:** Hvis væggen består af betonblokke, skal du fastgøre beslagene i blokkens forside. Sørg for, at ankrene flugter helt med blokken. Spänn inte de franska träskruvarna överdrivet mycket [14]. Spänn endast de franska träskruvarna tills brickorna [13] stadigt pressas mot takplattan [02]. Undvik eventuella personskador och materiella skador! Eventuella material som täcker väggen får inte överskrida 16 mm (5/8 tum).

### RU

#### Установка на стене из бетона и бетонного блока

**⚠ ОСТОРОЖНО!** Montera fästena mitt i ett block om väggen är byggd av cementblock. Kontrollera att inte plastpluggarna sticker ut utanför blocket. Не затягивайте шурупы [14] слишком сильно. Затягивайте шурупы только до тех пор, пока шайбы [13] не будут плотно прилегать к настенной пластине [02].

Избегайте возможных травм или повреждений! Толщина покрытия стены не должна превышать 16 мм.

**PL****Montaż na ścianie betonowej lub z pustaków betonowych**

**▲ UWAGA:** For betongvegger settes festeskrueene inn i forsiden av blokken. Pass på at ankrene sitter jevnt med blokken. Wkręty montażowych [14] nie należy dokręcać zbyt mocno. Wkręty dokręcaj tylko do momentu, aż podkładki [13] będą dobrze przylegać do płyty sufitowej [02]. Uwaga na możliwość obrażeń i uszkodzenia sprzętu! Grubość materiału stanowiącego pokrycie ściany nie może przekraczać 16 mm (5/8 cala).

**CS****Montáž na betonovou stěnu a na stěnu z betonových tvárníc**

**▲ POZOR:** Umieszczając łączniki w ścianach z pustaków, umieścić je w ścianie pustaka. Upewnij się, że punkt zaczepienia jest na tym samym poziomie, co powierzchnia bloku. Nadměrně neutahujte kotvící šrouby [14]. Šrouby utahujte jen do té míry, dokud nejsou podložky [13] pevně přitaheny k nástropní desce [02].

Zabraňte možným úrazům a hmotným škodám! Tloušťka prvků připevněných ke stěně nesmí přesáhnout 16 mm.

**TR****Beton ve Beton Tuğla Üzerine Montaj**

**▲ DİKKAT:** U cihlových stěn instalujte upínače do spáry. U stěn z betonových tvárníc instalujte upínače do stěny tvárnice. Ujistěte se, že hmoždinky lícují s tvárnici. Civataları gereğinden fazla sıkmayın [14]. Civataları yalnızca pullar [13] tavan plakasına [02] sıkıca yapışana kadar sıkın. Olası yaralanmalara veya ürünün hasar görmemesine dikkat edin! Duvarın kaplaması 16 mm'yi (5/8 inç) geçmemelidir.

**JP**

コンクリートおよびコンクリートブロックの取り付け

**▲ 注:** レンガ壁の場合、モルタルに留め具を付けてください。コンクリートブロック壁の場合、ブロック面に留め具を付けてください。アンカーがブロックにきちんとそろっていることを確認します。

ケガや破損が起こらないように注意してください。ラグボルト [14] を締めすぎないでください。ラグボルトは、ワッシャー [13] が天井プレート [02] に密着する程度に締め付けます。

ケガや破損が起こらないように注意してください。壁を覆っている部材は16 mm (5/8インチ) を超えてはなりません。

**MD**

实体混凝土和混凝土砌块墙上的安装

**▲ 注意** 对于砖砌墙，将扣件安装进灰浆层中。对于混凝土砌块墙，将扣件安装进砌块中。确保锚具座与砌块平齐。

请勿将木牙螺丝 [14] 拧得过紧。拧紧木牙螺丝，直到垫圈 [13] 与天花板 [02] 连接牢固。避免潜在伤害或财产损失！任何覆盖墙壁的材料厚度不应超过 16 毫米 (5/8 英寸)。

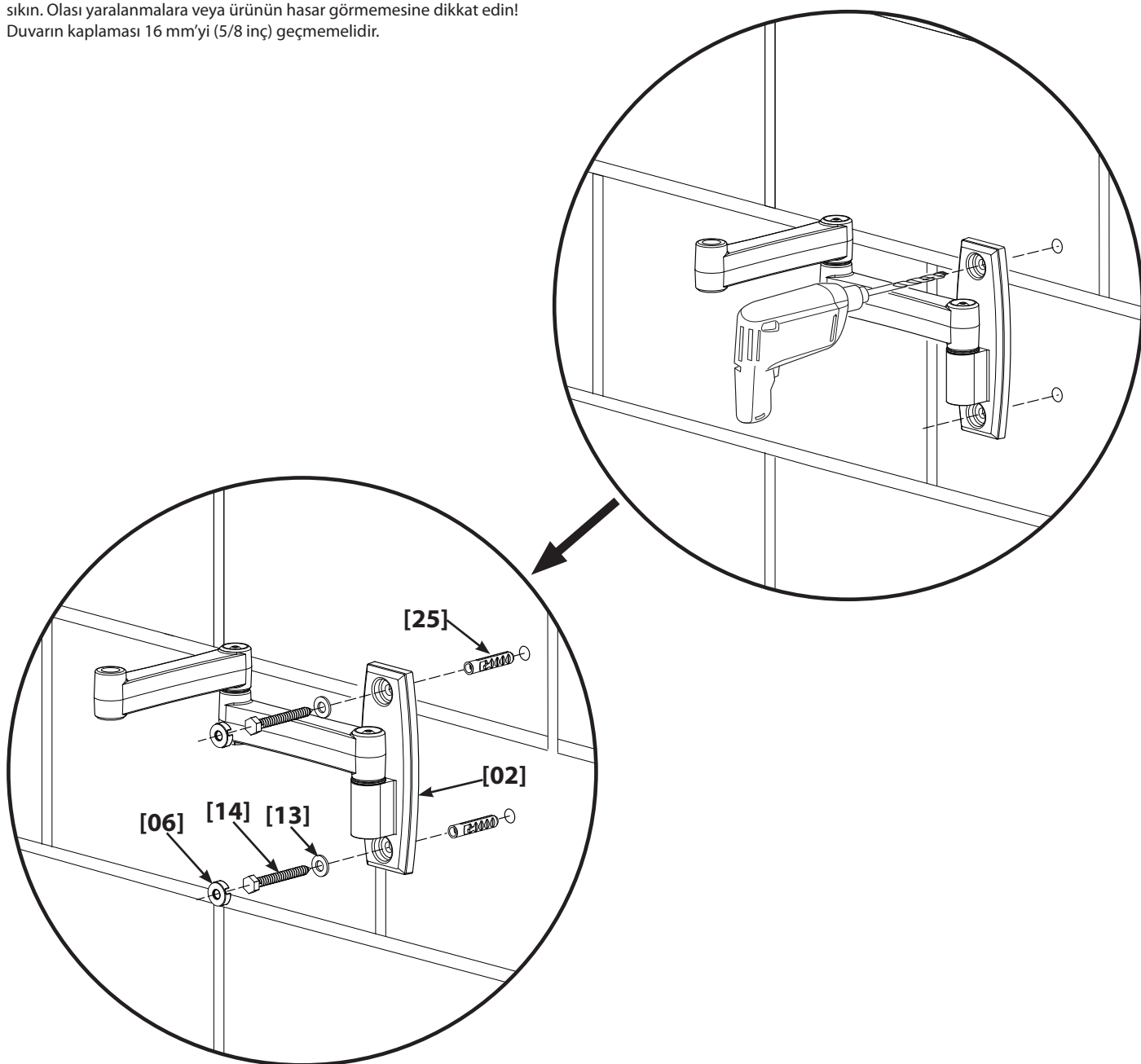

**EN**

If the hole pattern on the back of your TV is larger than the hole pattern on the Head [01] replace the 100 mm Plate with the 200 mm Plate [03].

**FR**

Si la configuration des perforations à l'arrière de votre téléviseur est plus espacée que celle de la plaque montée sur la tête [01], enlevez la plaque de 100 mm et remplacez-la par celle de 200 mm [03].

**DE**

Ist das Lochmuster in der Rückwand Ihres TV-Geräts größer als das Lochmuster am Kopf [01], ist die 100 mm-Platte durch eine 200 mm-Platte [03] zu ersetzen.

**ES**

Si el patrón de orificios del dorso de su televisor es mayor que el patrón de orificios de la cabeza [01], sustituya la placa de 100 mm por una de 200 mm [03].

**PT**

Se os buracos na parte traseira do seu televisor tiverem um padrão mais largo do que a Cabeça [01], deve substituir a Placa de 100 mm pela Placa de 200 mm [03].

**NL**

Als het gatenpatroon aan de achterkant van uw tv groter is dan het gatenpatroon op de kop [01], vervang de 100 mm plaat dan door de 200 mm plaat [03].

**IT**

Se il foro sul dorso della TV è più grande rispetto a quello della Testa [01], rimuovere la piastra da 100 mm e sostituirla con la piastra da 200 mm [03].

**EL**

Εάν η διάταξη των οπών στην πλάτη της τηλεόρασης σας είναι μεγαλύτερη από τη διάταξη οπών της κεφαλής [01], αλλάξτε την Πλάκα των 10,0 εκ. με Πλάκα των 20,0 εκ. [03].

**NO**

Hvis hullmønsteret på baksiden av din TV er større enn hullmønsteret i hodet [01], erstattes 100 mm platen med 200 mm platen [03].

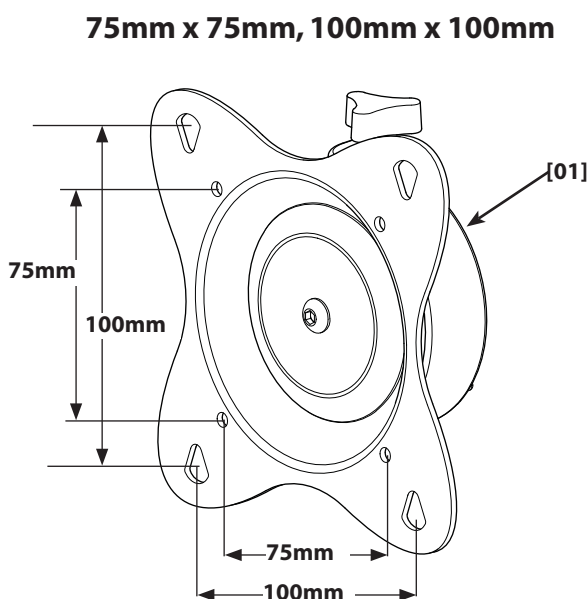
**DA**

Hvis hullmønsteret bag på dit TV er større end hullmønsteret på hovedet [01], udskift 100 mm pladen med 200 mm pladen [03].

**SV**

Om hålmönstret på baksidan av din TV är större än hålmönstret på huvuddelen [01] kan 1 cms plattan bytas ut mot 2 cms plattan [03].

**RU**

Если рисунок отверстий на тыльной стороне Вашего телевизора крупнее, чем рисунок отверстий на Головке [01], замените 100 мм Пластины на 200 мм Пластины [03].

**PL**

eśli układ otworów znajdujący się z tyłu telewizora jest większy niż układ otworów na głowicy [01], zastąp płytkę 100 mm płytką 200 mm [03].

**CS**

Pokud je rozpětí otvorů na zadní straně televizoru větší než rozpětí otvorů na hlavici [01] vyměňte desku velikosti 100 mm za desku velikosti 200 mm [03].

**TR**

TV'nizin arka delik biçimi Kafadaki [01] delikten daha büyüğe 100 mm'lik Plakayı 200 mm'lik Plaka [03] ile değiştirin.

**JP**

テレビ背面の穴パターンがヘッド [01] の穴パターンより大きい場合、100mm プレート を 200mm プレート [03] と交換してください。

**MD**

如果电视机背面的螺孔距离大于头端 [01] 上的螺孔距离，请用 200 mm 面板 [03] 更换掉 100 mm 面板。

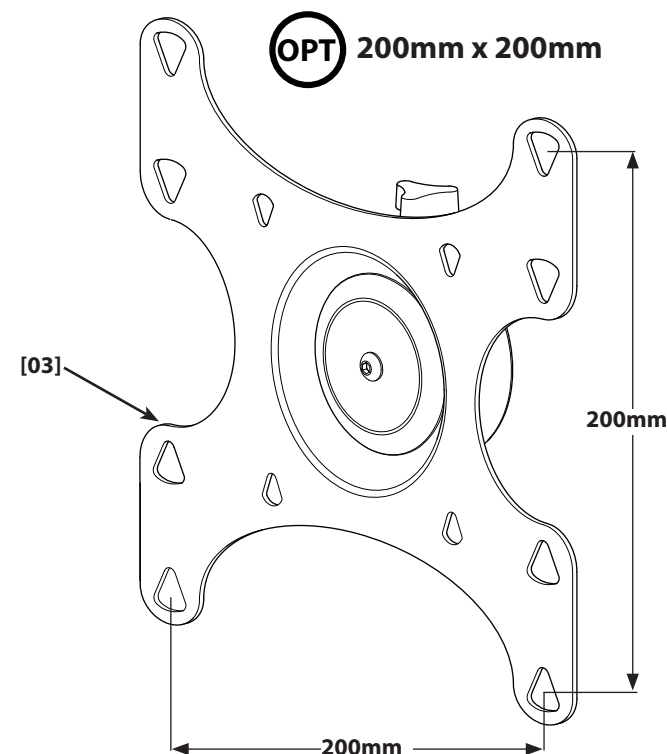

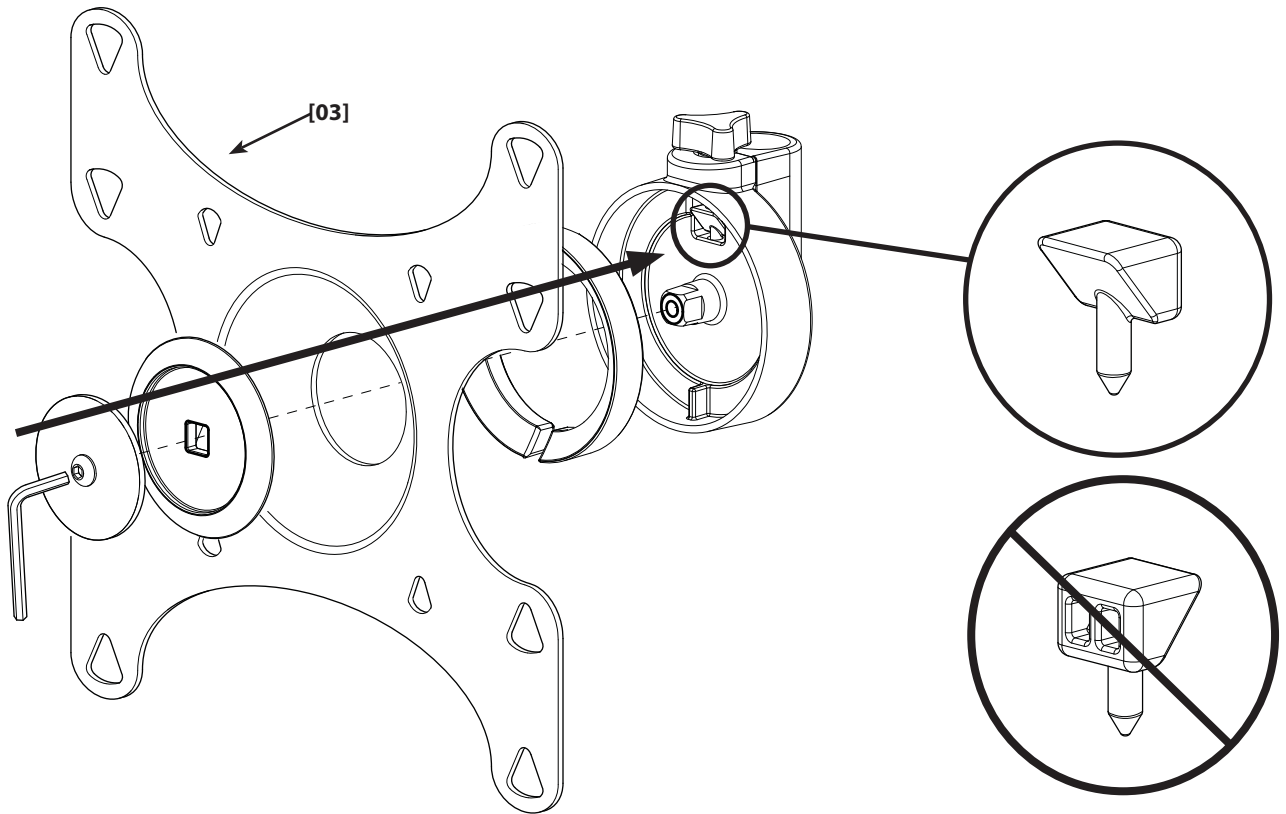
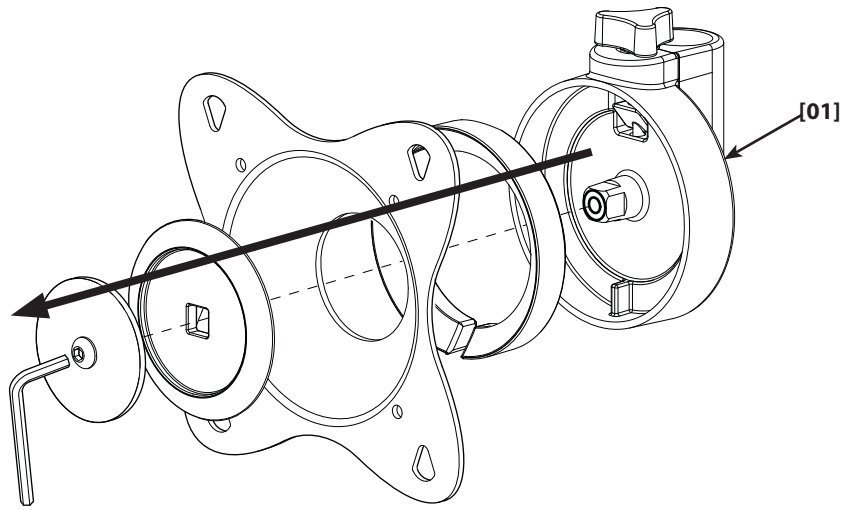

**EN****For Monitors with a Flat Back**

You should not feel resistance when threading bolts into the back of the television. If you feel resistance, stop immediately and call Customer Service.

**FR****Pour les moniteurs à arrière plat**

Vous ne devriez sentir aucune résistance en serrant les boulons à l'arrière du téléviseur. Si vous sentez une résistance, arrêtez immédiatement et appelez le service clientèle.

**DE****Für Monitore mit flacher Rückwand**

Es sollte kein Widerstand spürbar sein, wenn Sie die Schrauben in die Rückseite des Fernsehgeräts drehen. Falls Sie einen Widerstand spüren, hören Sie sofort auf und rufen Sie den Kundendienst an.

**ES****Para monitores de dorso plano**

No se debería percibir ninguna resistencia al enroscar los tornillos en la parte posterior del televisor. Si nota resistencia, no continúe y póngase en contacto con el servicio de atención al cliente.

**PT****Para monitores com Traseira Plana**

Não se deverá ser resistência quando se enrosca os parafusos na parte de trás da televisão. No caso de se sentir resistência, parar de imediato e contactar a Assistência ao Cliente.

**NL****Voor monitors met een platte achterkant**

Wanneer u de bouten in de achterkant van de televisie plaatst dient u geen weerstand te ondervinden. Als dat wel het geval is, dient u de installatie onmiddellijk te onderbreken en contact op te nemen met de klantenservice.

**IT****Per monitor con dorso piatto**

Nell'avvitare le viti nel retro del televisore, non si dovrebbe avvertire alcuna resistenza. Se si avverte resistenza, fermarsi subito e rivolgersi all'Assistenza clienti.

**EL****Για οθόνες με επίπεδη πλάτη**

Δεν θα πρέπει να νιώθετε αντίσταση όταν τοποθετείτε τους κοχλίες στο σπείρωμά τους στο πίσω μέρος της τηλεόρασης. Αν νιώθετε αντίσταση, σταματήστε αμέσως και καλέστε το τμήμα εξυπηρέτησης πελατών.

**NO****For skjerm med rett bakside**

Du skal ikke føle noen motstand når du skrur i boltene på baksiden av TV-apparatet. Hvis du føler motstand, stopper du umiddelbart og ringer kundeservice.

**DA****Skærm med flad bagside**

Du må ikke støde på modstand, når du skruer boltene fast bag på fjernsynet. Hvis du støder på modstand, skal du standse omgående og ringe til kundeservicen.

**SV****För bildskärmar med en platt baksida**

Du ska inte känna något motstånd när skruvarna gängas in i TV-mottagarens baksida. Om du känner motstånd: sluta omedelbart och kontakta kundtjänst.

**RU****Для мониторов с плоской задней панелью**

Шурупы должны затягиваться на задней панели телевизора без усилий. Если шурупы плохо затягиваются, обратитесь в отдел по работе с потребителями.

**PL****Telewizory z płaskim tyłem**

Podczas dokręcania wkrętów z tyłu telewizora nie powinno odczuwać się oporu. W przypadku odczuwania oporu należy natychmiast przerwać i skontaktować się z działem obsługi klienta.

**CS****U monitorů s plochou zadní stranou**

Při šroubování šroubů do zadní strany televizoru by materiál neměl klást odpor. Pokud ucítíte, že materiál klade odpor, zastavte činnost a kontaktujte zákaznické centrum.

**TR****Arkası Düz Monitörler İçin**

Televizyonun arkasına civatalar takıldığında rezistans hissetmelisiniz. Rezistans hissederseniz, hemen durun ve Müşteri Hizmetleri'ni arayın.

**JP****背面が平らなモニター**

テレビ背面にボルトを入れる際、スムーズに入るはずですが、スムーズに入らない場合、直ちに止めてカスタマーサービスに連絡してください。

**MD****背面が平らなモニター**

テレビ背面にボルトを入れる際、スムーズに入るはずですが、スムーズに入らない場合、直ちに止めてカスタマーサービスに連絡してください。



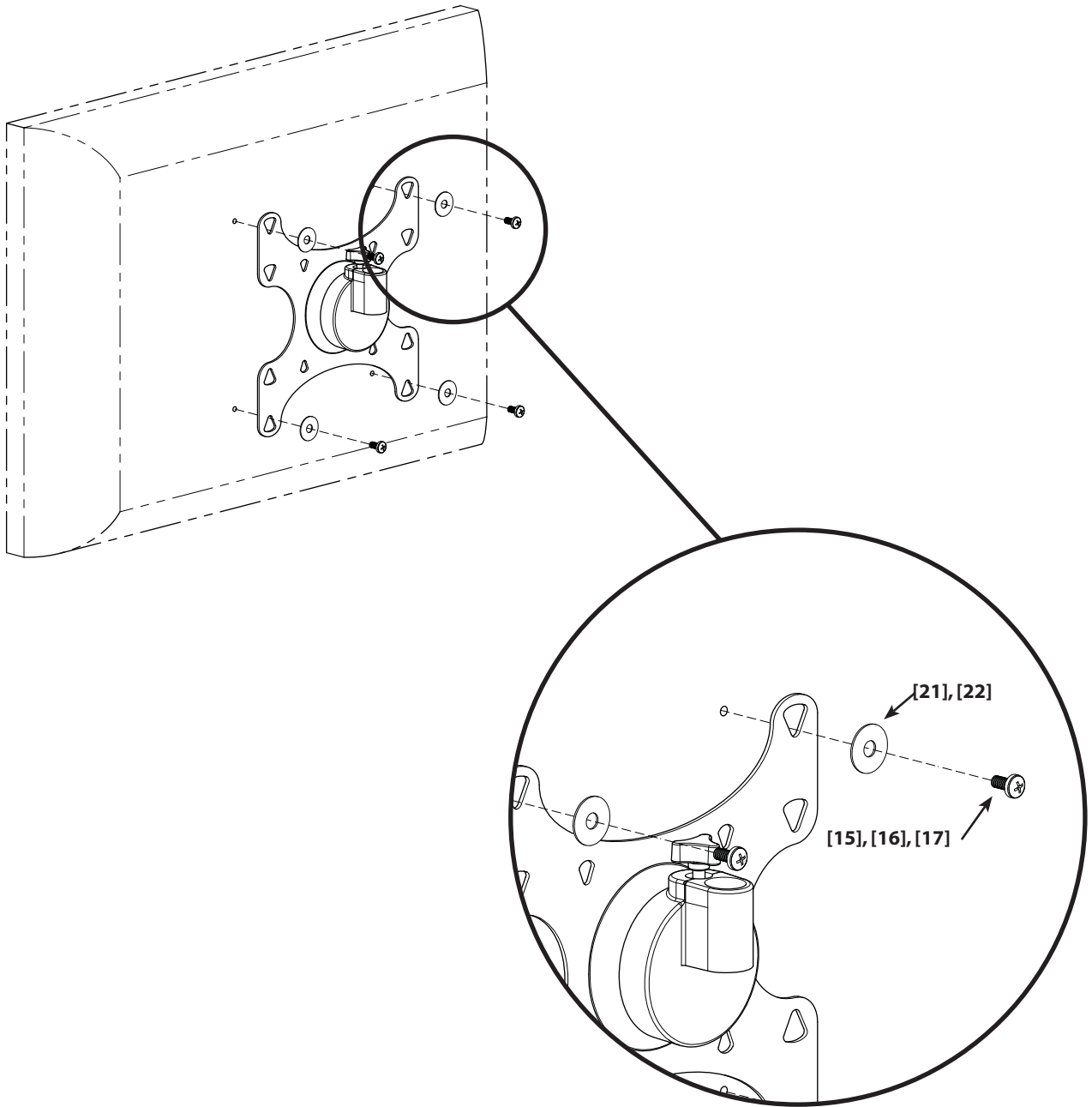



## EN

**For Monitors with a Curved Back or Obstruction**

You should not feel resistance when threading bolts into the back of the television. If you feel resistance, stop immediately and call Customer Service.

## FR

**Pour les moniteurs à arrière incurvé ou en cas de gêne**

Vous ne devriez sentir aucune résistance en serrant les boulons à l'arrière du téléviseur. Si vous sentez une résistance, arrêtez immédiatement et appelez le service clientèle.

## DE

**Für Monitore mit gekrümmter Rückwand oder einem Hindernis**

Es sollte kein Widerstand spürbar sein, wenn Sie die Schrauben in die Rückseite des Fernsehgeräts drehen. Falls Sie einen Widerstand spüren, hören Sie sofort auf und rufen Sie den Kundendienst an.

## ES

**Para monitores de dorso curvo o con obstrucción**

No se debería percibir ninguna resistencia al enroscar los tornillos en la parte posterior del televisor. Si nota resistencia, no continúe y póngase en contacto con el servicio de atención al cliente.

## PT

**Para Monitores com Parte Traseira Curva ou com Obstruções**

Não se deverá ser resistência quando se enrosca os parafusos na parte de trás da televisão. No caso de se sentir resistência, parar de imediato e contactar a Assistência ao Cliente.

## NL

**Voor monitors met een gebogen achterkant of een obstructie**

Wanneer u de bouten in de achterkant van de televisie plaatst dient u geen weerstand te ondervinden. Als dat wel het geval is, dient u de installatie onmiddellijk te onderbreken en contact op te nemen met de klantenservice.

## IT

**Per monitor con dorso curvo o con ostruzione**

Nell'avvitare le viti nel retro del televisore, non si dovrebbe avvertire alcuna resistenza. Se si avverte resistenza, fermarsi subito e rivolgersi all'Assistenza clienti.

## EL

**Για οθόνες με κυρτή πλάτη ή με εξόγκωμα<sup>4</sup>**

Δεν θα πρέπει να νιώθετε αντίσταση όταν τοποθετείτε τους κοχλίες στο σπείρωμά τους στο πίσω μέρος της τηλεόρασης. Αν νιώθετε αντίσταση, σταματήστε αμέσως και καλέστε το τμήμα εξυπηρέτησης πελατών.

## NO

**For skjermar med buet baksida eller utstikkende del**

Du skal ikke føle noen motstand når du skrur i boltene på baksiden av TV-apparatet. Hvis du føler motstand, stopper du umiddelbart og ringer kundeservice.

## DA

**Skærm med buet bagside eller obstruktion**

Du må ikke støde på modstand, når du skruer boltene fast bag på fjernsynet. Hvis du støder på modstand, skal du standse omgående og ringe til kundeservicen.

## SV

**För bildskärmar med en böjd baksida eller med hindrande delar**

Du ska inte känna något motstånd när skruvarna gängas in i TV-mottagarens baksida. Om du känner motstånd: sluta omedelbart och kontakta kundtjänst.

## RU

**Для мониторов с выгнутой задней панелью или препятствием**

Шурупы должны затягиваться на задней панели телевизора без усилий. Если шурупы плохо затягиваются, обратитесь в отдел по работе с потребителями.

## PL

**Telewizory z wygiętym lub nieregularnym tyłem**

Podczas dokręcania wkrętów z tyłu telewizora nie powinno odczuwać się oporu. W przypadku odczuwania oporu należy natychmiast przerwać i skontaktować się z działem obsługi klienta.

## CS

**U monitorů, jejichž zadní strana je zakřivená nebo obsahuje překážky**

Při šroubování šroubů do zadní strany televizoru by materiál neměl klást odpor. Pokud ucítíte, že materiál klade odpor, zastavte činnost a kontaktujte zákaznické centrum.

## TR

**Arkası Kavisli veya Çıkıntılı Monitörler İçin**

Televizyonun arkasına civatalar takıldığında rezistans hissetmelisiniz. Rezistans hissederseniz, hemen durun ve Müpteri Hizmetleri'ni arayın.

## JP

背面に丸みがあるモニターやその他の凹凸があるモニター テレビ背面にボルトを入れる際、スムーズに入るはずですが、スムーズに入らない場合、直ちに止めてカスタマーサービスに連絡してください。

## MD

**帶有曲線背面或阻挡物的显示器**

在电视机背面安装螺钉时不应该感到有阻力。如果感到有阻力，请立即停止安装并向客户服务部门咨询。

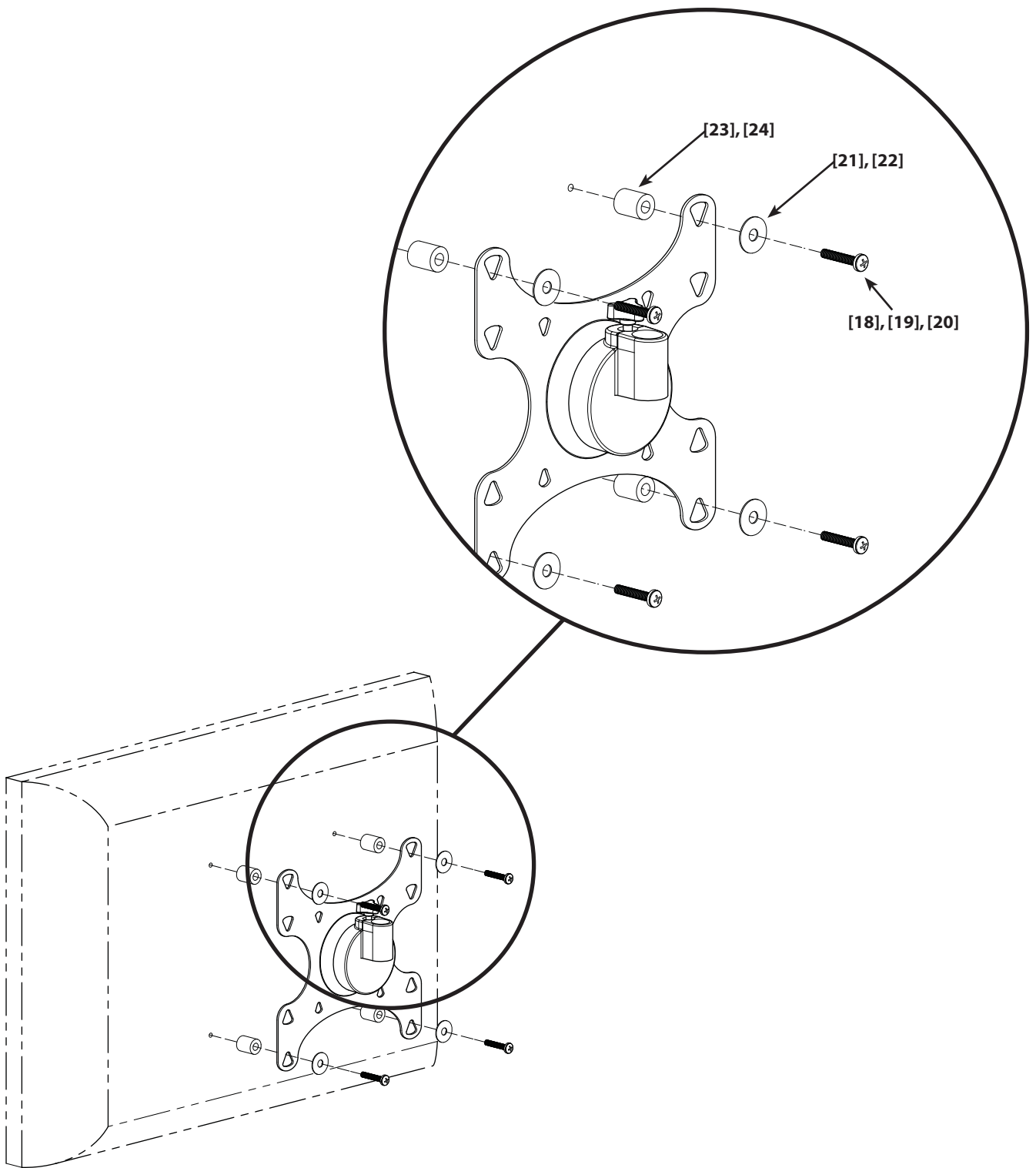

**EN**

For clarity, the TV is not shown in when mounting TV and Head Assembly to Wall Plate.  
**HEAVY!** You will need assistance with this step.

**FR**

Pour des raisons de clarté, le téléviseur n'est pas représenté sur l'illustration du montage de l'appareil et de l'assemblage de la tête sur la plaque murale.  
**TRÈS LOURD !** Cette étape requiert deux personnes.

**DE**

Der Übersichtlichkeit halber ist das TV-Gerät bei Darstellung der Montage von TV-Gerät und Kopfeinheit an der Wandplatte nicht dargestellt.  
**VORSICHT, SCHWER!** Bei diesem Schritt werden Sie Hilfe benötigen.

**ES**

Para mayor claridad, el televisor no se muestra mientras se monta el televisor y el conjunto de la cabeza a la placa mural.  
**¡PESADO!** Necesitará ayuda para realizar esta operación.

**PT**

Para a facilidade de interpretação, o televisor não é ilustrado na montagem do televisor e do Conjunto da Cabeça à Placa de suporte.  
**PESADO!** Necessitará de ajuda nesta etapa.

**NL**

Vanwege de duidelijkheid is de tv niet weergegeven in de afbeeldingen.  
**ZWAAR!** Voor het uitvoeren van deze stap is assistentie vereist.

**IT**

Per chiarezza è illustrato il montaggio alla piastra a muro del gruppo TV e del gruppo testa senza mostrare la TV.  
**PESANTE!** Per questa operazione, si avrà bisogno di aiuto.

**EL**

Για να είναι ευκρινές το σχήμα, δεν απεικονίζεται η τηλεόραση κατά την τοποθέτηση αυτής και της Μονάδας Κεφαλής στην Επίτοιχη Πλάκα.  
**ΒΑΡΥ!** Θα χρειαστείτε βοήθεια σ' αυτό το βήμα.

**NO**

For tydelighets skyld vises ikke TV-en i figuren for montering av TV-en og hodet til veggplaten  
**TUNGT!** Du vil trenge hjelp til denne operasjonen.

**DA**

For tydelighed vises Tv'et ikke på figuren for montering af TV og hoveden til vægpladen.  
**TUNGT!** Du skal bruge hjælp, når du udfører dette trin.

**SV**

För tydlighetens skull visas inte TV:n på bilden av monteringen av TV:n och huvuddelen till väggplattan.  
**TUNGT!** Du kommer att behöva hjälp under det här steget.

**RU**

Телевизор на иллюстрации крепления телевизора и Узла головки к Настенной пластине для ясности не показывается.  
**БОЛЬШОЙ ВЕС!** При выполнении данной операции вам понадобится помощь.

**PL**

Dla przejrzystości obrazu prezentując mocowanie telewizora i zespołu głowicy do płytki ściennej, nie narysowano telewizora.  
**CIĘŻKIE!** W tej czynności potrzebna będzie pomoc drugiej osoby.

**CS**

Kvůli přehlednosti není na obrázcích, které znázorňují montáž televizoru a hlavice na stěnovou desku, zobrazen televizor.  
**TĚŽKÉ!** K tomuto kroku budete potřebovat pomocníka.

**TR**

TV ve Kafa Tertibatının, Duvar Plakasına montajının daha iyi anlaşılması için TV şekilde gösterilmemiştir.  
**AĞIR MALZEME!** Bu aşamada yardıma ihtiyacınız vardır.

**JP**

分かりやすくするため、テレビは表示していません。  
重量あり！この操作は2人で行ってください。

**MD**

为图示清晰，图中略去了电视机。  
支架臂很重！该步骤需要协助。

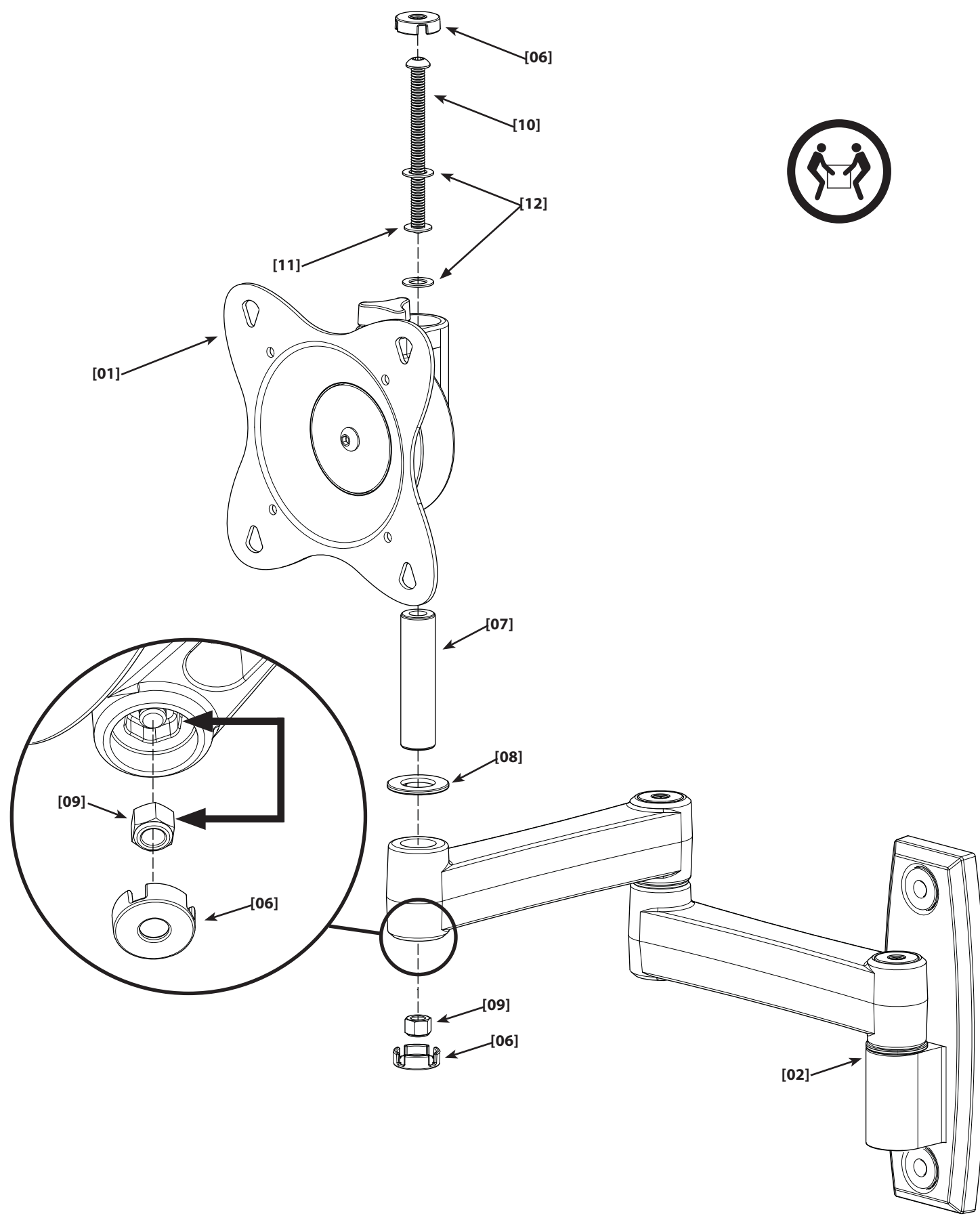

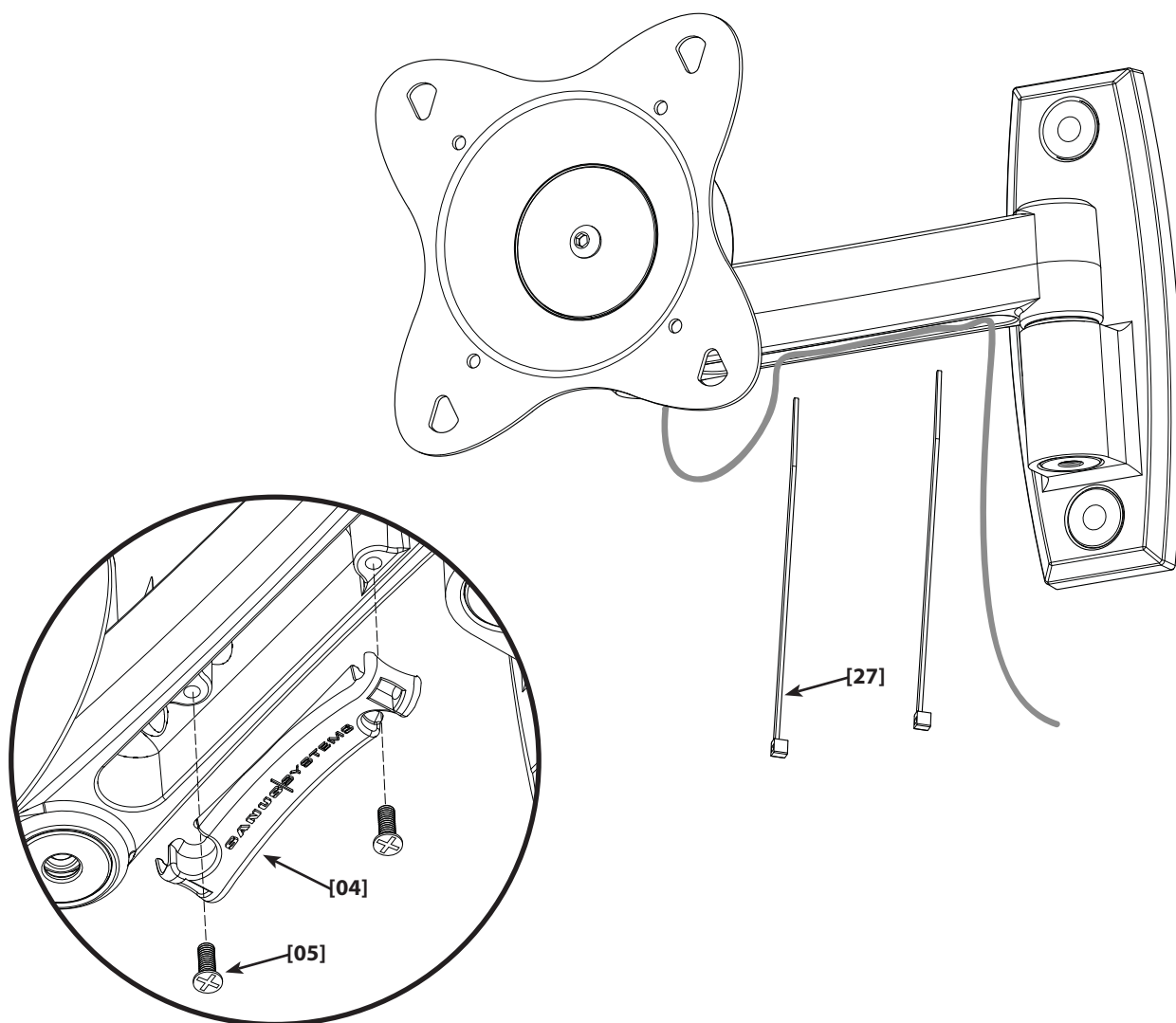

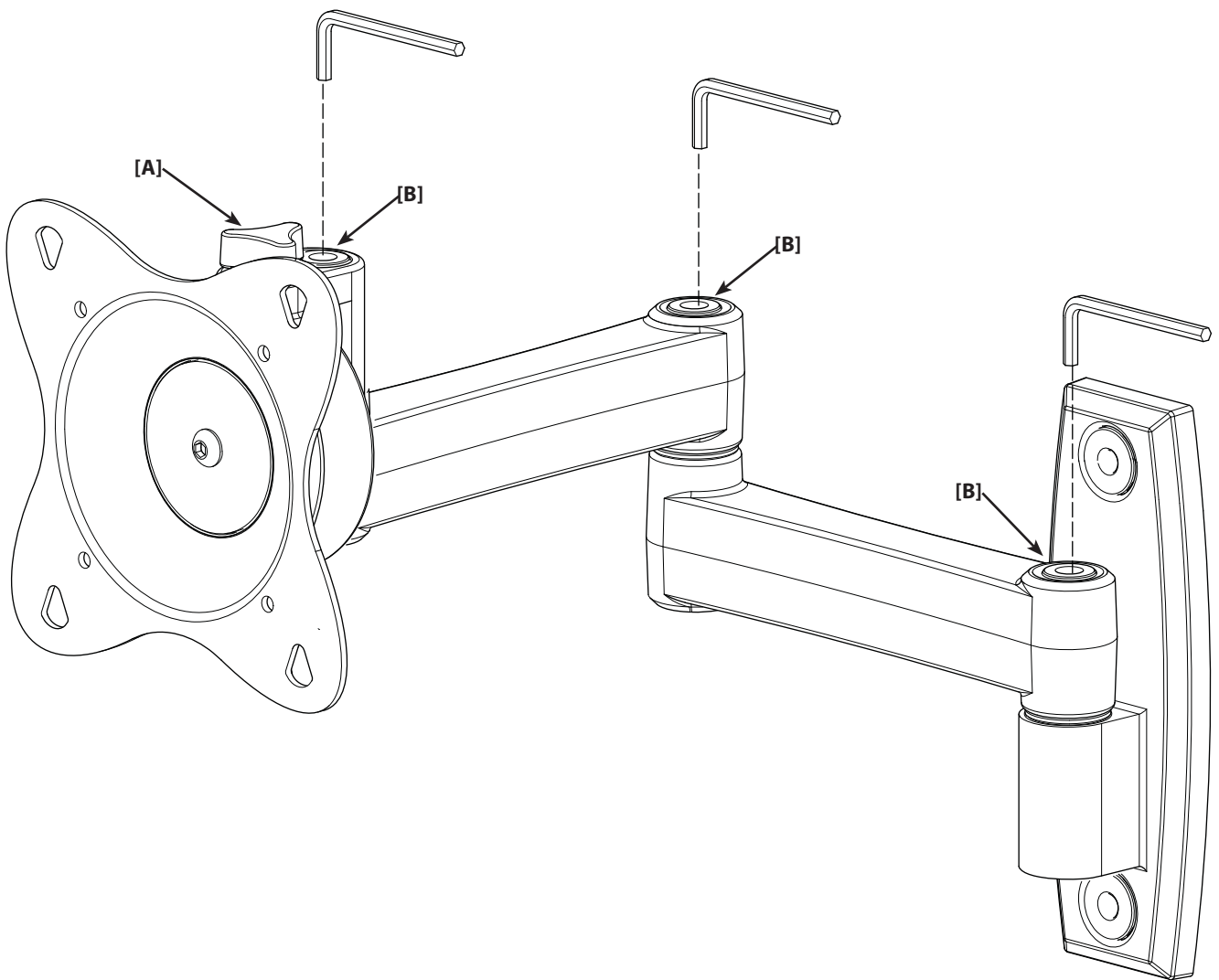

**EN****Alternate Method**

With some installations it may be easier to mount the TV to the Head Assembly [01] after mounting the Head Assembly onto the Wall Plate [02].

**FR****Autre méthode**

Pour certaines installations, il peut être plus facile de monter le téléviseur sur l'assemblage de la tête [01] après avoir d'abord monté celle-ci sur la plaque murale [02].

**DE****Alternatives Verfahren**

Bei einigen Anlagen kann es einfacher sein, das TV-Gerät an der Kopfeinheit [01] zu montieren, nachdem die Kopfeinheit an der Wandplatte [02] befestigt wurde.

**ES****Método alternativo**

En algunas instalaciones podría ser más fácil montar el televisor en el conjunto de la cabeza [01] después de montar éste en la placa mural [02].

**PT****Método Alternativo**

Em algumas instalações é mais fácil montar o televisor ao Conjunto da Cabeça [01] depois de montar o Conjunto da Cabeça à Placa de Suporte [02].

**NL****Andere methode**

Bij sommige installaties kan het gemakkelijker zijn om de tv pas op de kop [01] te monteren als de kop al op de muurplaat [02] is bevestigd.

**IT****Metodo alternativo**

Con alcuni apparecchi potrebbe risultare più facile montare la TV al Gruppo Testa [01] dopo aver montato il gruppo testa sulla Piastra a Muro [02].

**EL****Εναλλακτική Μέθοδος**

Σε κάποιες εγκαταστάσεις ενδέχεται η τηλεόραση να τοποθετείται ευκολότερα στη Μονάδα Κεφαλής [01] μετά την συναρμογή της Μονάδας Κεφαλής επάνω στην Επίτοιχη Πλάκα [02].

**NO****Alternativ metode**

I noen situasjoner kan det være enklere å montere TV-en til hodet [01] etter at hodet er montert til veggplaten [02].

**DA****Alternativ metode**

Ved nogle installationer kan det være lettere at montere Tv'et til hovedenheden [01] efter montering af hovedenheden til vægpladen [02].

**SV****Alternativ metod**

Ibland kan det vara enklare att först montera huvuddelen på väggplattan [02] innan TV:n monteras på huvuddelen [01].

**RU****Альтернативный метод**

При некоторых видах установки бывает проще крепить телевизор к Узлу головки [01] после прикрепления Узла головки к Настенной пластине [02].

**PL****Inna metoda**

W przypadku niektórych instalacji łatwiejszy będzie montaż telewizora do zespołu głowicy [01] po uprzednim przymocowaniu go do płyty ściennej [02].

**CS****Alternativní způsob**

V některých případech může být snazší nasadit televizor na hlavici [01] po připevnění hlavice na stěnovou desku [02].

**TR****Diğer Yöntem**

Bazı kurulum yöntemlerinde, öncelikle Kafa Tertibatını Duvar Plakasına [02] yerleştirdikten sonra TV'yi Kafa Tertibatına monte etmek daha kolay olabilir.

**JP****代替方法**

壁面プレート [02]へのヘッドアッセンブリ搭載後、数カ所を取り付けることにより、テレビをヘッドアッセンブリ [01]に取り付けるのが容易になります。

**MD****替代方法**

对于有些安装，可先将头端组件架设到壁板 [02] 上，然后再将电视机架设到头端组件上，这样安装可能会更容易。



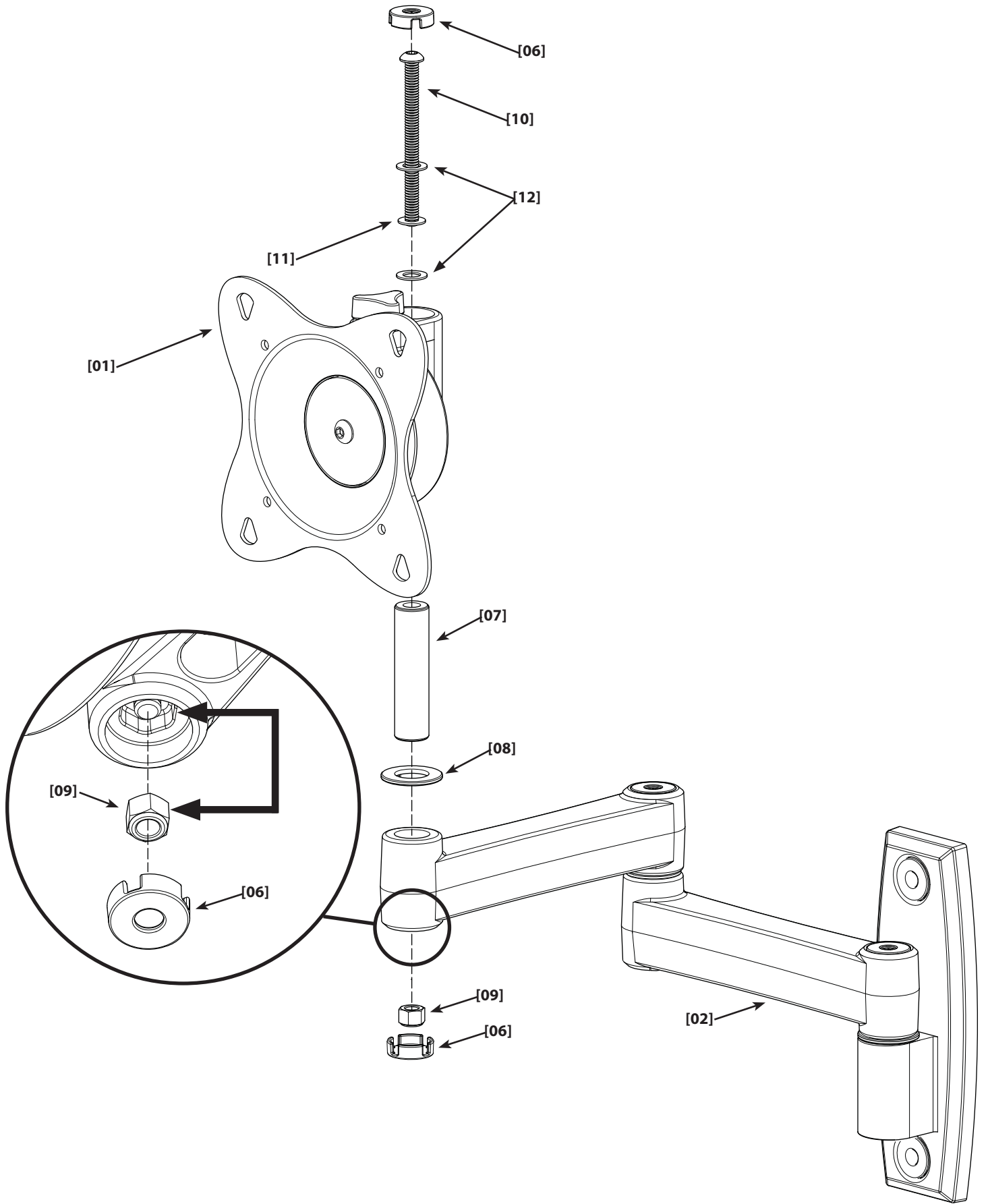

**EN**

**Key Hole Mounting for TVs with a flat back**  
(For clarity the Wall Plate is not shown).

**HEAVY!** You will need assistance with this step.

**FR**

**Configuration clé des perforations pour un téléviseur ayant une face arrière plate**  
(Pour des raisons de clarté, la plaque murale n'est pas représentée).

**TRÈS LOURD !** Cette étape requiert deux personnes.

**DE**

**Schlüssellochmontage für TV-Gerät mit flacher Rückwand**  
(Der Übersichtlichkeit halber ist die Wandplatte nicht dargestellt).

**VORSICHT, SCHWER!** Bei diesem Schritt werden Sie Hilfe benötigen.

**ES**

**Montaje de ojo de cerradura para televisores de dorso plano**  
(Para mayor claridad, la placa mural no se muestra).

**¡PESADO!** Necesitará ayuda para realizar esta operación.

**PT**

**Montagem com parafusos para televisores com parte traseira plana.**  
(Para a facilidade de interpretação, a placa de suporte não é ilustrada).

**PESADO!** Necessitará de ajuda nesta etapa.

**NL**

**Sleutelgatmontage voor tv met platte achterkant**  
(Voor de duidelijkheid is de muurplaat niet afgebeeld).

**ZWAAR!** Voor het uitvoeren van deze stap is assistentie vereist.

**IT**

**Inserimento viti nei fori per TV con dorso piatto**  
(Per chiarezza la piastra a muro non è mostrata).

**PESANTE!** Per questa operazione, si avrà bisogno di aiuto.

**EL**

**Σχέδιο οπών συναρμογής για τηλεόραση με επίπεδη πλάτη**  
(Για λόγους ευκρίνειας δεν απεικονίζεται η Επίτοιχη Πλάκα).

**ΒΑΡΥ!** Θα χρειαστείτε βοήθεια σ' αυτό το βήμα.

**NO**

**Montering for TV med rett bakside**  
(For tydelighets skyld vises ikke veggplaten).

**TUNGT!** Du vil trenge hjelp til denne operasjonen.

**DA**

**Nøglehulsmontering af TV med flad bagside**  
(For tydelighed vises vægpladen ikke).

**TUNGT!** Du skal bruge hjælp, når du udfører dette trin.

**SV**

**Montering för TV med plan baksida**  
(För tydlighets skull visas inte väggplattan på bilden).

**TUNGT!** Du kommer att behöva hjälp under det här steget.

**RU**

**Крепление в паз для телевизора с плоской задней панелью**  
(Настенная пластина для ясности не показана).

**БОЛЬШОЙ ВЕС!** При выполнении данной операции вам понадобится помощь.

**PL**

**Instalacja telewizora o płaskim tyle**  
(Dla przejrzystości obrazu nie pokazano płytki ściennej).

**CIĘŻKIE!** W tej czynności potrzebna będzie pomoc drugiej osoby.

**CS**

**Montáž šroubů u televizorů s plochou zadní stěnou**  
(Aby byly obrázky přehlednější, není zobrazena stěnová deska).

**TĚŽKÉ!** K tomuto kroku budete potřebovat pomocníka.

**TR**

**Arkası düz TV'lerde Vida Kanal Montajı**  
(Montajın daha iyi anlaşılması için Duvar Plakası gösterilmemiştir).

**AĞIR MALZEME!** Bu aşamada yardıma ihtiyacınız vardır.

**JP**

背面が平らなテレビのキー穴取り付け  
(わかりやすくするため、壁面プレートは表示していません)

重量あり！この操作は2人で行ってください。

**MD**

背面呈平面的电视机的小孔安装  
(为图示清晰，图中略去了壁板)。

支架臂很重！该步骤需要协助。

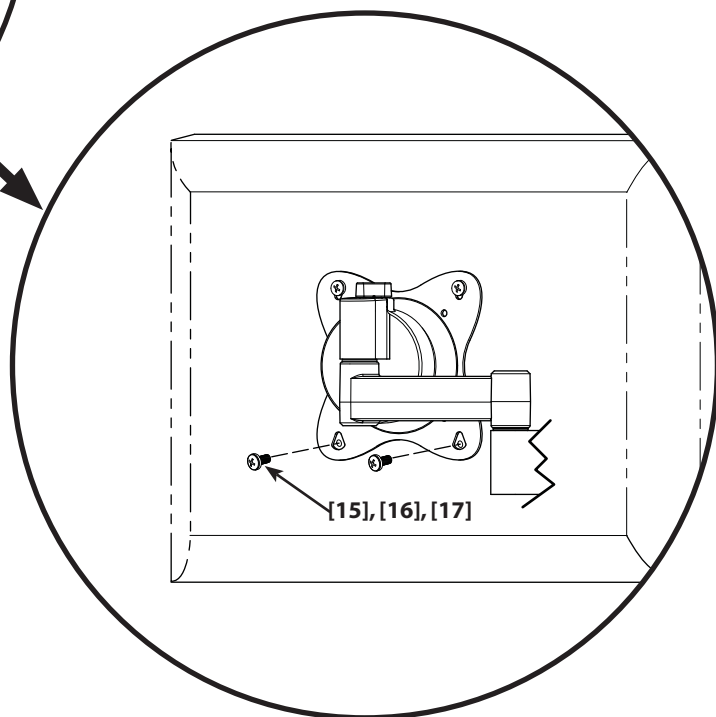
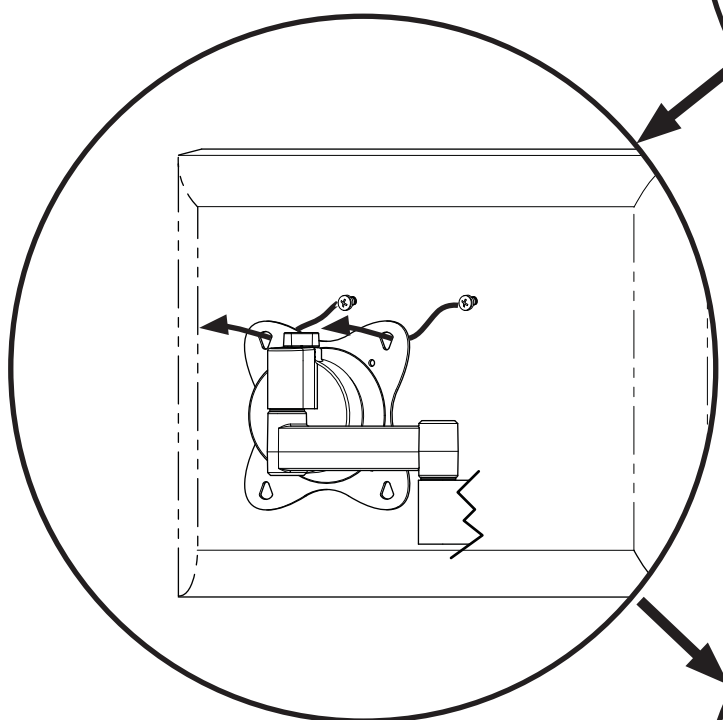
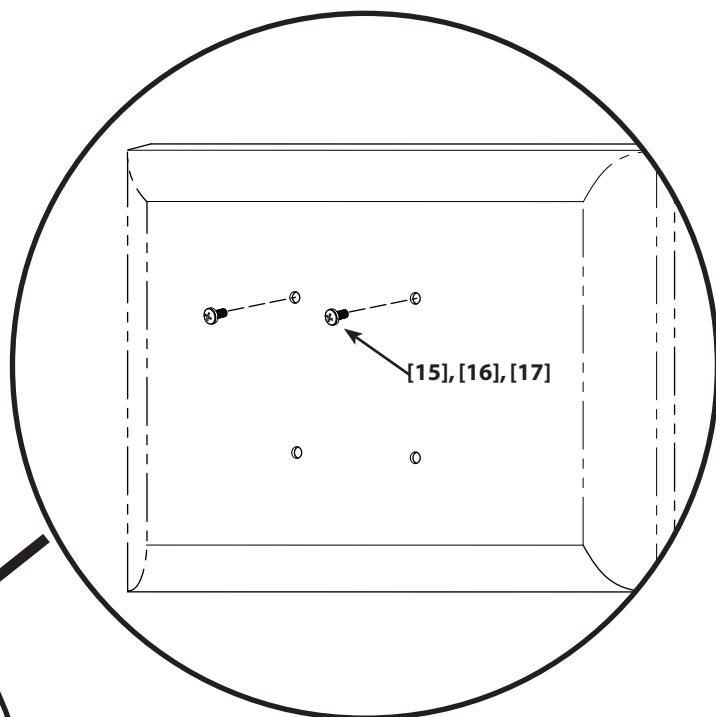



## EN

**Key Hole Mounting for TV with curved back or obstruction**

(For clarity the Wall Plate is not shown).

**HEAVY!** You will need assistance with this step.

## FR

**Configuration clé des perforations pour un téléviseur ayant une face arrière bombée ou pourvue d'un obstacle**

(Pour des raisons de clarté, la plaque murale n'est pas représentée).

**TRÈS LOURD !** Cette étape requiert deux personnes.

## DE

**Schlüssellochmontage für TV-Gerät mit gekrümmter Rückwand oder Hindernis**

(Der Übersichtlichkeit halber ist die Wandplatte nicht dargestellt).

**VORSICHT, SCHWER!** Bei diesem Schritt werden Sie Hilfe benötigen.

## ES

**Montaje de ojo de cerradura para televisores con dorso curvo u obstrucción**

(Para mayor claridad, la placa mural no se muestra).

**¡PESADO!** Necesitará ayuda para realizar esta operación.

## PT

**Montagem com parafusos para televisores com parte traseira curva ou obstrução**

(Para a facilidade de interpretação, a placa de suporte não é ilustrada).

**PESADO!** Necessitará de ajuda nesta etapa.

## NL

**Sleutelgatmontage voor tv met bolle achterkant of uitstaande delen**

(Voor de duidelijkheid is de muurplaat niet afgebeeld).

**ZWAAR!** Voor het uitvoeren van deze stap is assistentie vereist.

## IT

**Inserimento viti nei fori per TV con dorso curvo od ostruzione**

(Per chiarezza la piastra a muro non è mostrata).

**PESANTE!** Per questa operazione, si avrà bisogno di aiuto.

## EL

**Σχέδιο οπών συναρμογής για τηλεόραση με κυρτή πλάτη ή προεξοχές**

(Για λόγους ευκρίνειας δεν απεικονίζεται η Επίτοιχη Πλάκα).

**ΒΑΡΥ!** Θα χρειαστείτε βοήθεια σ' αυτό το βήμα.

## NO

**Montering for TV med buet bakside eller utstikkende del**

(For tydelighets skyld vises ikke veggplaten).

**TUNGT!** Du vil trenge hjelp til denne operasjonen.

## DA

**Nøglehulsmontering af TV med buet bagside eller obstruktion**

(For tydelighed vises vægpladen ikke).

**TUNGT!** Du skal bruge hjælp, når du udfører dette trin.

## SV

**Montering för TV med böjd baksida eller hindrande delar**

(För tydlighets skull visas inte väggplattan på bilden).

**TUNGT!** Du kommer att behöva hjälp under det här steget.

## RU

**Крепление в паз для телевизора с выгнутой задней панелью или с преградой сзади**

(Настенная пластина для ясности не показана).

**БОЛЬШОЙ ВЕС!** При выполнении данной операции вам понадобится помощь.

## PL

**Instalacja telewizora z wygiętym tyłem lub przeszkodą**

(Dla przejrzystości obrazu nie pokazano płytki ściennej).

**CIEŻKIE!** W tej czynności potrzebna będzie pomoc drugiej osoby.

## CS

**Montáž šroubů u televizorů, jejichž zadní strana je zakřivená nebo obsahuje překážky**

(Aby byly obrázky přehlednější, není zobrazena stěnová deska).

**TĚŽKÉ!** K tomuto kroku budete potřebovat pomocníka.

## TR

**Kavisli veya çıkıntılı TV'lerde Vida Kanal Montajı**

(Montajın daha iyi anlaşılması için Duvar Plakası gösterilmemiştir).

**AĞIR MALZEME!** Bu aşamada yardıma ihtiyacınız vardır.

## JP

背面が曲がっていたり障害物があるテレビのキー穴取り付け  
 (わかりやすくするため、壁面プレートは表示していません)  
 重量あり! この操作は2人で行ってください。

## MD

背面呈曲面或有阻挡物的电视机的小孔安装

(为图示清晰, 图中略去了壁板)。

支架臂很重! 该步骤需要协助。

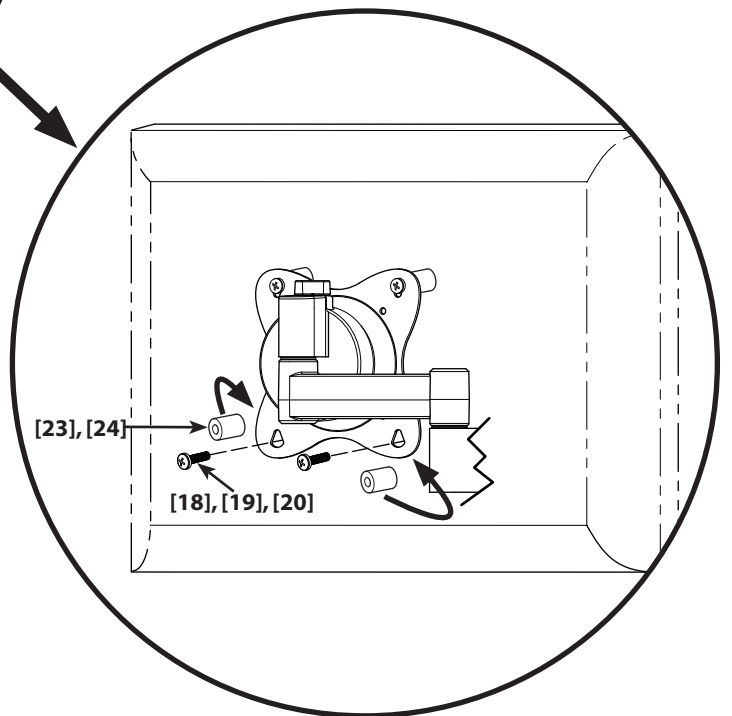
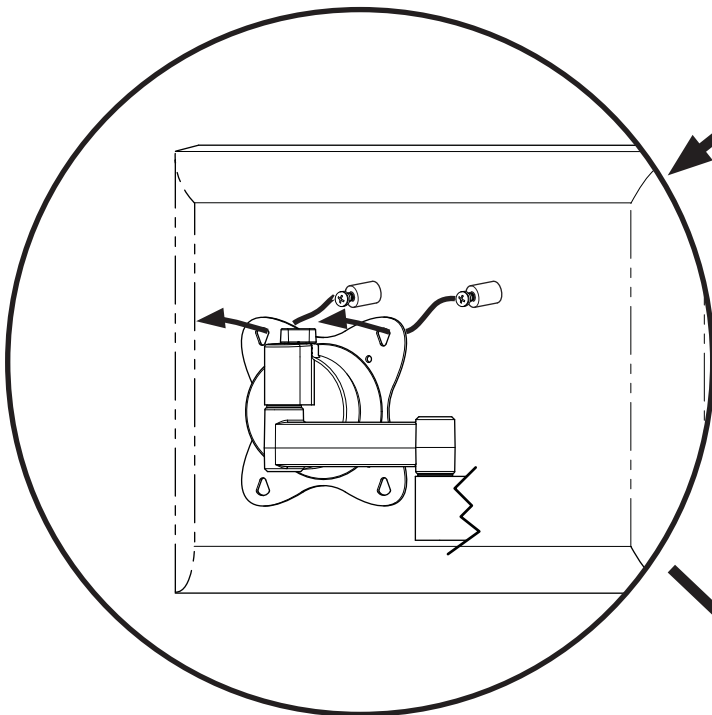
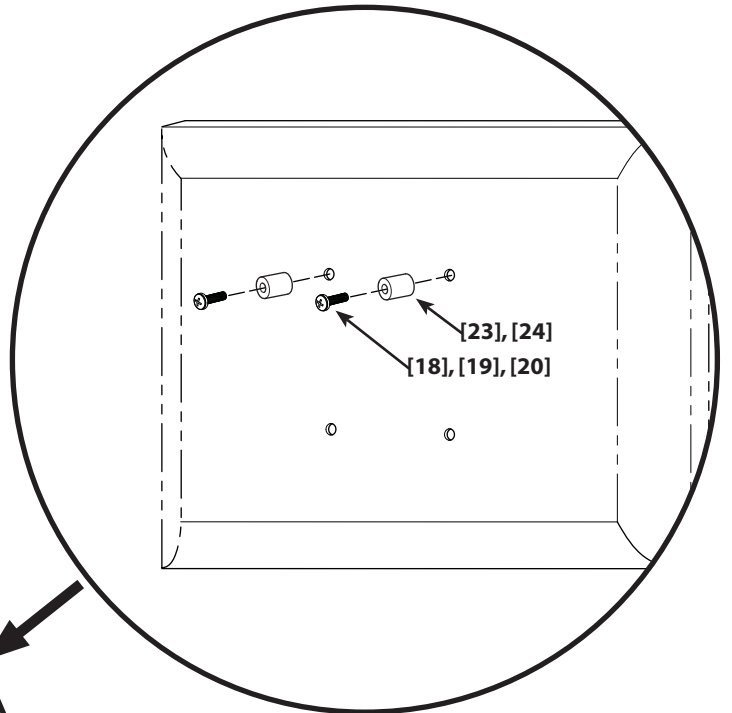

## EN

Milestone AV Technologies and its affiliated corporations and subsidiaries (collectively, "Milestone"), intend to make this manual accurate and complete. However, Milestone makes no claim that the information contained herein covers all details, conditions, or variations. Nor does it provide for every possible contingency in connection with the installation or use of this product. The information contained in this document is subject to change without notice or obligation of any kind. Milestone makes no representation of warranty, expressed or implied, regarding the information contained herein. Milestone assumes no responsibility for accuracy, completeness or sufficiency of the information contained in this document.

## FR

Milestone AV Technologies et ses sociétés affiliées et ses filiales (collectivement dénommées « Milestone »), se sont efforcées de rendre ce manuel précis et complet. Cependant, Milestone ne garantit pas que les informations qu'il contient couvrent tous les détails et toutes les conditions ou variations. Il ne pare pas non plus à toute éventualité relative à l'installation ou à l'utilisation de ce produit. Les informations contenues dans ce document peuvent faire l'objet de modifications sans avertissement ou obligation préalable quelconque. Milestone ne donne aucune garantie explicite ou implicite quant aux informations contenues dans le manuel. Milestone n'assume aucune responsabilité quant à l'exactitude, l'exhaustivité ou la suffisance des informations contenues dans ce document.

## DE

Die Milestone AV Technologies und ihre angegliederten Unternehmen und Tochtergesellschaften (Sammelbegriff: "Milestone") sind um genaue und vollständige Abfassung dieser Anleitung bemüht. Milestone beansprucht jedoch nicht, dass die hierin enthaltenen Informationen alle Details, Bedingungen oder Varianten umfassen. Auch sind darin nicht alle Eventualitäten in Verbindung mit Montage oder Gebrauch dieses Produkts abgedeckt. Die in diesem Dokument enthaltenen Informationen können ohne Ankündigung oder Verpflichtung jeder Art geändert werden. Milestone haftet weder ausdrücklich noch stillschweigend für die in diesem Dokument enthaltenen Informationen. Milestone übernimmt keine Haftung für Genauigkeit, Vollständigkeit oder Hinlänglichkeit der in diesem Dokument enthaltenen Informationen.

## ES

Milestone AV Technologies y sus empresas asociadas y filiales (colectivamente "Milestone") tienen la intención de que este manual sea preciso y completo. Sin embargo, Milestone no sostiene que la información que contiene cubra todos los detalles, condiciones y variaciones. Ni que contemple toda posible contingencia en conexión con la instalación y uso de este producto. La información contenida en este documento es susceptible de ser modificada sin aviso ni obligación de ningún tipo. Milestone no hace ninguna manifestación de garantía, explícita o implícita, respecto a la información contenida en él. Milestone no asume ninguna responsabilidad por la exactitud, integridad o suficiencia de la información contenida en este documento.

## PT

A Milestone AV Technologies e as suas companhias aliadas e subsidiárias (colectivamente: "a Milestone"), tencionam elaborar um manual exacto e completo. No entanto a Milestone não alega que a informação no presente manual cubra todos os detalhes, condições ou alternativas. Nem alega que o manual descreva todas as possíveis situações de contingência em relação à instalação ou utilização deste produto. A informação contida neste documento está sujeita a alterações sem aviso prévio ou obrigação qualquer. A Milestone não oferece garantias de natureza alguma, expressa ou implícita, em relação à informação contida no presente documento. A Milestone não assume responsabilidade pela precisão, integridade ou suficiência da informação contida neste documento.

## NL

Milestone AV Technologies en haar aangesloten bedrijven en dochterondernemingen (verder samen te noemen: "Milestone") hebben de intentie deze montagehandleiding zo accuraat en volledig mogelijk te maken. Echter, Milestone claimt niet dat de informatie in deze montagehandleiding een weergave vormt van alle denkbare details, voorwaarden en variaties. Milestone claimt ook niet dat het rekening heeft gehouden met iedere mogelijke eventualiteit in verband met de installatie of het gebruik van dit product. De informatie in deze montagehandleiding is onderhevig aan verandering zonder dat Milestone verplicht is zulks te berichten, en zonder dat Milestone dienaangaande enige- reij andere verplichtingen heeft. Milestone doet geen enkele uitspraak van waarborg, hetzij expliciet of impliciet, met betrekking tot de informatie die in deze montagehandleiding is opgenomen. Milestone aanvaardt geen enkele verantwoordelijkheid voor de accuraatheid, volledigheid of adequatie van de informatie die in dit document is opgenomen.

## IT

Milestone AV Technologies e le sue società affiliate e controllate (congiuntamente denominate ("Milestone")) si propongono di redigere il presente manuale in modo preciso e completo. Milestone, tuttavia, non rilascia alcuna garanzia che le informazioni ivi contenute coprano tutti i dettagli, le condizioni o le modifiche, né che lo stesso preveda tutti i possibili imprevisti connessi all'installazione o all'uso del presente prodotto. Le informazioni contenute nel presente documento sono soggette a modifica senza preavviso od obbligo di alcun genere. Milestone non rilascia alcuna garanzia, espressa o implicita, circa le informazioni ivi contenute. Milestone declina ogni responsabilità in merito all'accuratezza, completezza o sufficienza delle informazioni contenute nel presente documento.

## EL

Η Milestone AV Technologies και οι συνεργαζόμενες εταιρείες και θυγατρικές της (οι οποίες συλλογικά αναφέρονται σαν "Milestone"), καταβάλλουν κάθε προσπάθεια ώστε το παρόν εγχειρίδιο να είναι ακριβές και άρτιο. Ωστόσο, η Milestone δεν εγγυάται ότι οι πληροφορίες που περιέχονται στο παρόν καλύπτουν όλες τις λεπτομέρειες, συνθήκες ή παραλλαγές. Επιπλέον, δεν μπορεί να προβλέψει όλα τα απρόοπτα σχετικά με την εγκατάσταση ή χρήση του προϊόντος αυτού. Οι πληροφορίες που περιέχει αυτό το έγγραφο υπόκεινται σε τροποποιήσεις χωρίς προειδοποίηση ή οποιοδήποτε είδους υποχρέωση. Η Milestone δεν προβαίνει σε δηλώσεις εγγυήσεων, ρητών ή υπονοούμενων, όσον αφορά τις πληροφορίες που περιέχει το παρόν. Η Milestone δεν αναλαμβάνει ευθύνη για την ακρίβεια, πληρότητα ή επάρκεια των πληροφοριών που περιέχει αυτό το έγγραφο.

## NO

Milestone AV Technologies og dets tilknyttede selskaper og datterselskaper (samlet kalt "Milestone"), har til hensikt å gjøre denne bruksanvisningen nøyaktig og fullstendig. Milestone hevder imidlertid ikke at informasjonen i bruksanvisningen dekker alle detaljer, forhold eller variasjoner. Den dekker heller ikke alle tenkelige muligheter hva angår montering eller bruk av produktet. Informasjonen i dette dokumentet kan endres uten forutgående varsel og uten noen form for forpliktelser. Milestone gir ingen fremstilling om garanti, uttrykk eller underforstått, angående informasjonen som gjengis her. Milestone påtar seg ikke ansvar for hvor nøyaktig, fullstendig eller tilstrekkelig informasjonen i dette dokumentet er.

## DA

Milestone AV Technologies og dets associerede selskaber og datterselskaber (samlet, "Milestone"), har til hensigt at gøre denne manual nøjagtig og fuldstændig. Dog hævder Milestone ikke at informationen indeholdt heri dækker alle detaljer, betingelser eller variationer. Den fremidler heller ikke hver mulig uforudsette hændelse i forbindelse med installationen og brugen af produktet. Informationen indeholdt i dette dokument kan ændres uden varsel eller forpligtigelse af nogen art. Milestone fremsætter ingen indsigelse for garanti, udtrykkelig eller underforstået, vedrørende informationen indeholdt heri. Milestone påtager sig intet ansvar for nøjagtighed, fuldstændighed eller tilstrækkelighed af informationen indeholdt i dette dokument.

## SV

Milestone AV Technologies och dess dotterbolag och (tillsammans under namnet "Milestone"), strävar efter att göra denna bruksanvisning noggrann och komplett. Milestone kan dock inte garantera att den information som ges här är fullständig och att den täcker alla detaljer, tillstånd eller variationer. Den täcker inte heller alla tänkbare möjligheter vad det gäller monteringen av produkten. Informationen som ingår i detta dokument kan ändras utan föregående varsel och utan förpliktelser av något slag. Milestone gör inga föreställningar om garanti, uttryckt eller underförstådd, angående informationen som ingår här. Milestone tar inte på sig något ansvar för hur noggrann, fullständig eller tillräcklig information som ingår i dokumentet är.

## RU

Milestone AV Technologies и связанные с ней корпорации и дочерние предприятия (упоминаемые здесь под общим названием "Milestone") стремятся сделать это руководство точным и полным. Однако Milestone не гарантирует, что содержащаяся в нем информация охватывает все детали, условия и модификации. Кроме того, в нем рассматриваются не все возможные нештатные ситуации, касающиеся установки и использования данного изделия. Информация, содержащаяся в данном документе, может быть изменена без предварительного уведомления и каких-либо обязательств. Milestone не дает гарантии, как прямой, так и косвенной, относительно содержащейся в нем информации. Milestone не несет ответственности за точность, полноту и достаточность информации, содержащейся в данном документе.

## PL

Zamiarem firmy Milestone AV Technologies oraz związanych z nią korporacji i filii (nazwa zbiorowa "Milestone") było stworzenie dokładnej i kompletnej instrukcji. Jednakże firma Milestone zastrzegła, że informacje tu zawarte nie obejmują wszystkich szczegółów, warunków lub wersji. Ani też wszelkich innych możliwych okoliczności związanych z instalacją i użytkowaniem produktu. Informacje zawarte w tym dokumencie podlegają zmianie bez uprzedzenia i bez żadnych zobowiązań. Firma Milestone nie składa żadnych zapewnień gwarancyjnych, wyrażonych wprost lub dorozumianych, odnośnie informacji tu zawartych. Firma Milestone nie bierze na siebie odpowiedzialności za dokładność, kompletność oraz wystarczającą ilość informacji zawartych w tym dokumencie.

## CS

Společnost Milestone AV Technologies a její sesterské a dceřiné společnosti (společně nazývané „Milestone“) si přejí, aby byla tato příručka přesná a úplná. Společnost Milestone ovšem nijak netrvdí, že informace, které jsou zde obsaženy, zahrnují všechny podrobnosti, podmičky nebo varianty. Ani nezajistí veškeré možné eventuality, které mohou nastat ve spojení s instalací nebo používáním tohoto výrobku. Informace obsažené v tomto dokumentu se mohou měnit bez upozornění nebo jakýchkoli povinností. Společnost Milestone nedává žádné záruky, at výslovné či implicitní, ve spojení se zde obsaženými informacemi. Milestone nepřebírá žádnou odpovědnost za přesnost, úplnost nebo dostatečnost informací, které jsou v tomto dokumentu obsaženy.

## TR

Milestone AV Technologies, bağlı şirket ve yan kuruluşlar (tümü "Milestone" adıyla anılır) bu klavuzun doğru ve tam olarak hazırlanmasını hedeflemektedir. Ancak, Milestone burada yer alan bilgilerin tüm ayrıntı, şart ve değişiklikleri içerdiğini ileri sürmez. Ayrıca, ürünün kurulumu ya da kullanımı ile ilgili beklenmedik durumların tümü hakkında da bilgi vermez. Bu belgede yer alan bilgiler bildirilmeden veya herhangi bir şekilde yükümlülük alınmadan değiştirilebilir. Milestone burada belirtilen bilgiler ile ilgili yapılan açıklama veya imalar hakkında hiçbir şekilde garanti vermez. Milestone bu belgede yer alan bilgilerin doğru, tam ve yeterli olduğu konusunda hiçbir sorumluluk kabul etmez.

## JP

Milestone AV Technologiesおよびその関連会社と支店(総称してMilestone)は、本説明書の内容が正確であり漏れがないよう万全を期しておりますが、あらゆる詳細、状態、バリエーションが本書に記載されているわけではありません。また、本製品の取り付けもしくは使用に關し、起こり得るあらゆる不測の事態を説明しているわけでもありません。本書に記載された情報は、予告またはその義務なしに変更されることがあります。Milestoneは本書の内容に關して、明示または黙示に関わりなく、一切の保証をいたしません。また、本書の情報の正確さ、完全性、または十分性に関しても、一切の責任を負いかねます。

## MD

Milestone AV Technologies 及其联营公司和子公司(通称为“Milestone”)旨在使本手册准确而完整。然而, Milestone 无法断言此处所含信息包括所有详情、条件或变更。Milestone 也无法保证安装或使用本产品不会出现任何可能的意外。本文档所含信息如需变更,恕不另行通知或承担任何义务。在此处所含信息内,无论明示或隐含, Milestone 未做出任何保修陈述。对于本文档所含信息的准确性、完整性或充分性, Milestone 概不负责。